

Міністерство екології та природних ресурсів України

Державна екологічна академія
післядипломної освіти та управління

БІБЛІОТЕКА ЕКОЛОГІЧНИХ ЗНАНЬ

С.В. Берзіна, В.Є. Борейко, Г.С. Бузан

ГРОМАДСЬКИЙ ЕКОЛОГІЧНИЙ КОНТРОЛЬ

Посібник для громадських інспекторів
з охорони довкілля

*Видано на замовлення
Державної екологічної академії
післядипломної освіти та управління*

Київ
2017

УДК 352.07:502.35(07)
Б 48

Схвалено до друку рішенням Вченої ради
Державної екологічної академії післядипломної освіти та управління
(протокол № 7-17 від 14 грудня 2017 року)

Авторський колектив:
С.В. Берзіна, В.Є. Борейко, Г.С. Бузан

За загальною редакцією Яковлева І.О.

Берзіна С.В.

Б 48 Громадський екологічний контроль : посіб. для громадських інспекторів з охорони довкілля / С.В. Берзіна, В.Є. Борейко, Г.С. Бузан ; за заг. ред. І.О. Яковлева. – К. : Інститут екологічного управління та збалансованого природокористування, 2017. – 150 с. (Бібліотека екологічних знань)

ISBN 978-966-916-458-2

Посібник розкриває аспекти правового регулювання системи громадського екологічного контролю з боку громадських організацій природоохоронного спрямування та діяльності громадських інспекторів з охорони довкілля. Значна увага приділена практичним аспектам та прикладам здійснення громадського екологічного контролю за різними напрямками: боротьба із забрудненням довкілля та незаконним обігом об'єктів флори та фауни, рубки лісу, рибне і мисливське браконьєрство тощо.

Містить малюнки та посилання на додаткові джерела інформації.

Посібник призначений для громадських інспекторів з охорони довкілля, державних службовців, екологів, викладачів, студентів, а також представників інститутів громадянського суспільства, засобів масової інформації та широкого кола читачів, зацікавлених у питаннях охорони довкілля.

УДК 352.07:502.35(07)

ЗМІСТ

ВСТУП	5
РОЗДІЛ 1 СИСТЕМА ГРОМАДСЬКОГО ЕКОЛОГІЧНОГО КОНТРОЛЮ: ПРЕДМЕТ, ПОНЯТТЯ, ПРИНЦИПИ, ПРАВОВЕ РЕГУЛЮВАННЯ	8
1.1. Категоріально-понятійний базис громадського екологічного контролю	8
1.2. Зв'язок громадського екологічного контролю з екологічними правами громадян.....	9
1.3. Сучасний стан правового регулювання громадського екологічного контролю.....	12
РОЗДІЛ 2 ЗДІЙСНЕННЯ КОНТРОЛЬНОЇ ДІЯЛЬНОСТІ	32
2.1. Діяльність громадських інспекторів з охорони довкілля.....	32
2.2. Нормативно-правова база на допомогу громадським інспекторам з охорони довкілля.....	37
2.3. Документальне оформлення перевірки.....	62
2.4. Здійснення громадського екологічного контролю громадськими організаціями природоохоронного спрямування.....	70
РОЗДІЛ 3 ПРАКТИЧНІ РЕКОМЕНДАЦІЇ ДЛЯ ГРОМАДСЬКИХ ІНСПЕКТОРІВ З ОХОРОНИ ДОВКІЛЛЯ	74
3.1. Боротьба з незаконним продажем ранньоквітучих рослин.....	75
3.2. Боротьба з незаконним продажем новорічних ялинок.....	82
3.3. Боротьба із забрудненням навколишнього середовища.....	99



3.4. Боротьба з незаконними рубками лісу.....	103
3.5. Боротьба з рибним і мисливським браконьєрством.....	114
3.6. Боротьба з незаконним фотографуванням диких тварин.....	138
3.7. Створення охоронних зон навколо гнізд рідкісних видів птахів.....	142
ДЖЕРЕЛА ІНФОРМАЦІЇ.....	147

ВСТУП

Навколишнє природне середовище є засобом, джерелом та місцем життєдіяльності людини, існування всіх інших біологічно активних організмів. Його охорона, раціональне використання природних ресурсів, забезпечення екологічної безпеки є, насамперед, умовою самого життя.

З метою охорони навколишнього природного середовища в Україні повинна здійснюватися екологічна політика, спрямована на збереження безпечного для існування живої і неживої природи навколишнього середовища; захист життя та здоров'я населення від негативного впливу, зумовленого забрудненням довкілля; досягнення гармонійної взаємодії суспільства і природи; охорону, раціональне використання й відтворення природних ресурсів.

У Законі України «Про охорону навколишнього природного середовища» визначені правові, економічні та соціальні основи організації охорони навколишнього природного середовища в інтересах сучасного й майбутніх поколінь, у тому числі й екологічний контроль.

Однією з гарантій екологічних прав громадян відповідно до статті 10 Закону України «Про охорону навколишнього природного середовища» є громадський контроль за додержанням вимог законодавства про охорону навколишнього природного середовища, що здійснюється, зокрема, громадськими інспекторами з охорони довкілля.

На сьогодні система організації нагляду (контролю) за додержанням вимог природоохоронного законодавства є недосконалою. Наглядові (контрольні) функції дублюються центральними органами виконавчої влади.

Повноваження щодо нагляду (контролю) на сьогодні здійснюють такі центральні органи виконавчої влади, як Держекоінспекція, Держгеонадра, Держлісагентство, Держгеокадастр, Держрибагентство, Держпродспоживслужба, Укртрансбезпека.

Відсутність реального впливу громадянського суспільства на прийняття екологічно значущих рішень призводить до екологічного правового нігілізму, а також дискредитації та фактичного руйнування системи державного нагляду (контролю) у сфері охорони навколишнього природного середовища лобістами великого промислового й аграрного бізнесу.

Епізодична участь громадських інспекторів у заходах Держекоінспекції з нагляду (контролю) свідчить про те, що ні громадські організації, ні місцеві громади фактично не впливають на формування персонального складу громадських інспекторів.

Сьогодні для вирішення ситуації, що склалася, упроваджується Концепція реформування системи державного нагляду (контролю) у сфері охорони



навколишнього природного середовища, затверджена Розпорядженням Кабінету Міністрів України від 31 травня 2017 р. № 616-р. Концепція реалізовується з метою створення ефективної державної системи запобігання екологічним правопорушенням й моніторингу стану навколишнього природного середовища, зниження тиску на бізнес-середовище, широке залучення громадськості до здійснення нагляду (контролю), утворення єдиного інтегрованого державного органу природоохоронного моніторингу та нагляду (контролю).

Хоча система запобігання екологічним правопорушенням в Україні перебуває у стані реформування, є нагальна необхідність проведення громадського екологічного контролю вже сьогодні, адже стає очевидним, що розв'язання екологічних проблем не може бути прерогативою лише вчених, чиновників чи підприємців. Люди почали відчувати на собі негативні наслідки екологічно шкідливих виробництв, які забруднюють довкілля і шкодять їхньому здоров'ю. Зростає усвідомлення необхідності змін у ставленні до природи. Водночас правовий статус громадських інспекторів з охорони довкілля визначений і надає всі підстави для здійснення їх діяльності. Необхідною умовою ефективного екологічного контролю є підвищення рівня правової та практичної підготовки громадських інспекторів з охорони довкілля, для чого і розроблений цей посібник.



РОЗДІЛ 1

СИСТЕМА ГРОМАДСЬКОГО ЕКОЛОГІЧНОГО КОНТРОЛЮ: ПРЕДМЕТ, ПОНЯТТЯ, ПРИНЦИПИ, ПРАВОВЕ РЕГУЛЮВАННЯ

РОЗДІЛ 1

СИСТЕМА ГРОМАДСЬКОГО ЕКОЛОГІЧНОГО КОНТРОЛЮ: ПРЕДМЕТ, ПОНЯТТЯ, ПРИНЦИПИ, ПРАВОВЕ РЕГУЛЮВАННЯ

1.1. Категоріально-понятійний базис громадського екологічного контролю

1.2. Зв'язок громадського екологічного контролю з екологічними правами громадян

1.3. Сучасний стан правового регулювання громадського екологічного контролю

1.1. КАТЕГОРІАЛЬНО-ПОНЯТІЙНИЙ БАЗИС ГРОМАДСЬКОГО ЕКОЛОГІЧНОГО КОНТРОЛЮ

Громадський екологічний контроль – вид екологічного контролю, який здійснюють громадські інспектори з охорони довкілля, громадські організації та окремі громадяни, зацікавлені в безпечному стані навколишнього природного середовища, з метою перевірки дотримання підприємствами, установами, організаціями незалежно від форм власності, державними органами, їх посадовими особами, а також громадянами, вимог природоохоронного законодавства.

Метою громадського екологічного контролю є забезпечення безпечного стану навколишнього природного середовища. Цей вид діяльності врегульований правовими нормами щодо перевірки дотримання державними органами, органами місцевого самоврядування, фізичними і юридичними особами вимог природоохоронного законодавства.

Об'єктом громадського екологічного контролю є дії та бездіяльність підприємств, установ, організацій незалежно від форм власності, державних органів, їх посадових осіб, а також громадян, які впливають або можуть вплинути в майбутньому на стан навколишнього природного середовища.

Суб'єктом громадського екологічного контролю є, насамперед, громадські інспектори з охорони довкілля, громадські організації, окремі громадяни чи їх групи, заці-

кавлені в забезпеченні безпечного та якісного стану навколишнього природного середовища.

Залежно від суб'єкта, громадський екологічний контроль може бути поділений на такі основні види:

- 1) контроль, який здійснюють громадські інспектори з охорони довкілля;
- 2) контроль, який здійснюють громадські екологічні організації.

Залежно від об'єкта, громадський екологічний контроль може здійснюватися у галузі використання та охорони:

- земель;
- вод;
- атмосферного повітря;
- рослинного та тваринного світу;
- об'єктів природно-заповідного фонду;
- а також поводження з відходами, небезпечними речовинами тощо.

Право на доступ до екологічної інформації є невід'ємною передумовою розвитку інституту громадського екологічного контролю.

Поняття: громадський екологічний контроль у вузькому значенні і громадський екологічний контроль у широкому значенні.

Поняття громадського екологічного контролю може розумітися у вузькому значенні, тобто як контроль за дотриманням природоохоронного законодавства, що здійснюється громадськими інспекторами з охорони довкілля у межах своєї компетентності. У концепцію поняття громадського екологічного контролю в широкому значенні вписується весь комплекс участі громадськості та громади в розв'язанні екологічних проблем, перш за все, контроль, що здійснюється громадськими організаціями природоохоронного спрямування з використанням такого інструментарію, як референдум, звернення, громадські обговорення, загальні збори громадян за місцем проживання, участь у проведенні оцінки впливу на довкілля тощо.

1.2. ЗВ'ЯЗОК ГРОМАДСЬКОГО ЕКОЛОГІЧНОГО КОНТРОЛЮ З ЕКОЛОГІЧНИМИ ПРАВАМИ ГРОМАДЯН

При дослідженні громадського екологічного контролю одним з перших постає питання співвідношення його з екологічними правами громадян. Уперше в Україні на законодавчому рівні екологічні права були закріплені в Законі України «Про охорону навколишнього природного середовища», згодом вони були зафіксовані в Конституції України, а також у ряді інших законодавчих актів: Законах України «Про охорону атмосферного повітря», «Про оцінку впливу на довкілля», «Про

прийняття за основу проекту Закону України про стратегічну екологічну оцінку», Кодексі цивільного захисту України, Земельному кодексі України, Водному кодексі України та у низці підзаконних нормативно-правових актів.

Основні екологічні права та обов'язки закріплено в ст. ст. 9-12 Закону України «Про охорону навколишнього природного середовища», відповідно до якого кожен громадянин України має право на:

- 1) безпечне для його життя та здоров'я навколишнє природне середовище;
- 2) участь в обговоренні та внесення пропозицій до проектів нормативно-правових актів, матеріалів щодо розміщення, будівництва і реконструкції об'єктів, які можуть негативно впливати на стан навколишнього природного середовища, внесення пропозицій до органів державної влади та органів місцевого самоврядування, юридичних осіб, що беруть участь у прийнятті рішень з цих питань;
- 3) участь у розробленні та здійсненні заходів щодо охорони навколишнього природного середовища, раціонального і комплексного використання природних ресурсів;
- 4) здійснення загального і спеціального використання природних ресурсів;
- 5) об'єднання в громадські природоохоронні формування;
- 6) вільний доступ до інформації про стан навколишнього природного середовища (екологічна інформація) та вільне отримання, використання, поширення та зберігання такої інформації, за винятком обмежень, встановлених законом;
- 7) участь у публічних слуханнях або відкритих засіданнях з питань впливу запланованої діяльності на навколишнє природне середовище на стадіях розміщення, проектування, будівництва і реконструкції об'єктів та у проведенні громадської екологічної експертизи;
- 8) подання до суду позовів до державних органів, підприємств, установ, організацій і громадян про відшкодування шкоди, заподіяної їх здоров'ю та майну внаслідок негативного впливу на навколишнє природне середовище;
- 9) оскарження у судовому порядку рішень, дій або бездіяльності органів державної влади, органів місцевого самоврядування, їх посадових осіб щодо порушення екологічних прав громадян у порядку, передбаченому законом;
- 10) одержання екологічної освіти.

З юридичної точки зору, екологічні права поділяють на конституційні та встановлені в спеціальних законах, переважна більшість норм яких спрямована на регулювання тих чи тих за характером екологічних відносин чи пов'язаних із цим відносин, а також на екологічні права, передбачені підзаконними нормативними актами та договорами.

До першої групи належать права, передбачені у ст. 50 Конституції України, одне з яких – право вільного доступу до інформації про стан довкілля, про якість харчових продуктів і предметів побуту, а також право на її поширення.

До групи прав, встановлених законами, належать, зокрема, право кожного на участь в обговоренні проектів законодавчих актів, матеріалів щодо розмі-

щення, будівництва і реконструкції об'єктів, які можуть негативно впливати на стан довкілля, та внесення пропозицій до державних і господарських органів, установ та організацій з цих питань; участь у розробленні та здійсненні природоохоронних заходів; участь у проведенні громадської екологічної експертизи; здійснення загального і спеціального використання природних ресурсів; об'єднання в громадські природоохоронні формування. Право на здійснення громадського екологічного контролю при такому розмежуванні теж належить до цієї групи.

За формою реалізації екологічні права поділяють на індивідуальні й колективні. Екологічні права також поділяють, залежно від захисту екологічних інтересів, на екологічні майнові та немайнові права. Природні об'єкти, хоча і прирівнюються у Цивільному кодексі України до речей, але залишаються об'єктами особливого роду, адже природа не є результатом людської діяльності.

Головним критерієм розмежування сфери цивільного й екологічного права є перебування відповідного природного об'єкта у взаємозв'язку з природним середовищем.

Об'єкти природи і товарно-матеріальні цінності є різними категоріями, що мають особливі екологічні, економічні і правові ознаки та характеристики.

До групи майнових прав у сфері екології належать права на відшкодування шкоди, заподіяної здоров'ю і майну громадян внаслідок негативного впливу на навколишнє природне середовище; на природокористування; на власність на природні ресурси, зміст якого є певною мірою обмеженим і своєрідним порівняно з іншими майновими правами.

Екологічні права громадян у сфері охорони навколишнього природного середовища також поділяють на: право брати участь у заходах, що забезпечують раціональне використання природних об'єктів; право брати участь у громадських утвореннях у галузі екології; право брати участь в обговоренні нормативних актів та інших заходів з метою запобігання негативним наслідкам; право брати участь у проведенні екологічної експертизи. Ці права існують і можуть бути реалізовані окремо і водночас входять до складу інституту громадського екологічного контролю.

Формулювання концепції громадського контролю у сфері охорони довкілля має на меті, насамперед, визначення характерних рис та особливостей цього інституту з метою його вдосконалення, а також розроблення й забезпечення механізму його ефективної реалізації.

Будь-яка форма контролю відіграє суттєву роль в отриманні інформації про процеси, що відбуваються в державі, про стан виконання рішень, здійснення заходів тощо. Отже, громадський екологічний контроль тісно пов'язаний з правом громадян на отримання екологічної інформації та на участь у прийнятті екологічно важливих рішень.

1.3. СУЧАСНИЙ СТАН ПРАВОВОГО РЕГУЛЮВАННЯ ГРОМАДСЬКОГО ЕКОЛОГІЧНОГО КОНТРОЛЮ

Позитивним у правовому регулюванні громадського екологічного контролю є наявність нормативно-правових актів, що регулюють відносини у сфері здійснення громадського екологічного контролю його суб'єктами. Недоліком правового регулювання є складність механізму реалізації правових норм, що регулюють громадський екологічний контроль, та державного нагляду (контролю) у сфері охорони довкілля взагалі.

Велику проблему становить розпорошеність правових норм, якими регулюються відносини громадського контролю у сфері охорони довкілля. Щоб громадянин отримав можливість дізнатися про те, які права він має щодо здійснення екологічного контролю, йому необхідно вивчити понад 30 нормативних актів. Можна виокремити такий перелік нормативно-правових актів у сфері контролю за дотриманням природоохоронного законодавства:

КОДЕКСИ ТА ЗАКОНИ УКРАЇНИ

- Лісовий кодекс України від 21 січня 1994 року № 3852-XII
- Кодекс України про надра від 27 липня 1994 року № 132/94-ВР
- Водний кодекс України від 06 червня 1995 року № 213/95-ВР
- Земельний кодекс України від 25 жовтня 2001 року № 2768-III
- Закон України «Про правовий режим території, що зазнала радіоактивного забруднення внаслідок Чорнобильської катастрофи» від 27 лютого 1991 року № 791а-XII
- Закон України «Про охорону навколишнього природного середовища» від 25 червня 1991 року № 1264-XII
- Закон України «Про природно-заповідний фонд України» від 16 червня 1992 року № 2456-XII
- Закон України «Про охорону атмосферного повітря» від 16 жовтня 1992 року № 2707-XII
- Закон України «Про екологічну експертизу» від 09 лютого 1995 року № 45/95-ВР
- Закон України «Про страхування» від 07 березня 1996 року № 85/96-ВР
- Закон України «Про відходи» від 05 березня 1998 року № 187/98-ВР
- Закон України «Про металобрухт» від 05 травня 1999 року № 619-XIV

- Закон України «Про мораторій на проведення суцільних рубок на гірських схилах в ялицево-букових лісах Карпатського регіону» від 10 лютого 2000 року № 1436-III
- Закон України «Про мисливське господарство та полювання» від 22 лютого 2000 року № 1478-III
- Закон України «Про тваринний світ» від 13 грудня 2001 року № 2894-III
- Закон України «Про Червону книгу України» від 07 лютого 2002 року № 3055-III
- Закон України «Про охорону земель» від 19 червня 2003 року № 962-IV
- Закон України «Про державний контроль за використанням та охороною земель» від 19 червня 2003 року № 963-IV
- Закон України «Про державну реєстрацію речових прав на нерухоме майно та їх обтяжень» від 01 липня 2004 року № 1952-IV
- Закон України «Про захист тварин від жорстокого поводження» від 21 лютого 2006 року № 3447-IV
- Закон України «Про основні засади державного нагляду (контролю) у сфері господарської діяльності» від 05 квітня 2007 року № 877-V
- Закон України «Про Перелік документів дозвільного характеру у сфері господарської діяльності» від 19 травня 2011 року № 3392-VI
- Закон України «Про рибне господарство, промислове рибальство та охорону водних біоресурсів» від 08 липня 2011 року № 3677-VI
- Закон України «Про метрологію та метрологічну діяльність» від 05 червня 2014 року № 1314-VII
- Закон України «Про технічні регламенти та оцінку відповідності» від 15 січня 2015 року № 124-VIII

ПОСТАНОВИ КАБІНЕТУ МІНІСТРІВ УКРАЇНИ

- Санітарні правила в лісах України, затверджені постановою Кабінету Міністрів України від 27 липня 1995 року № 555 (в редакції постанови Кабінету Міністрів України від 26 жовтня 2016 року № 756)
- Правила охорони внутрішніх морських вод і територіального моря України від забруднення та засмічення, затверджені постановою Кабінету Міністрів України від 29 лютого 1996 року № 269
- Порядок заготівлі другорядних лісових матеріалів і здійснення побічних лісових користувань в лісах України, затверджений постановою Кабінету Міністрів України від 23 квітня 1996 року № 449

- Порядок розроблення і затвердження нормативів гранично допустимого скидання забруднюючих речовин та перелік забруднюючих речовин, скидання яких нормується, затверджений постановою Кабінету Міністрів України від 11 вересня 1996 року № 1100
- Порядок ведення реєстру об'єктів утворення, оброблення та утилізації відходів, затверджений постановою Кабінету Міністрів України від 31 серпня 1998 року № 1360
- Правовий режим зон санітарної охорони водних об'єктів, затверджений постановою Кабінету Міністрів України від 18 грудня 1998 року № 2024
- Правила охорони поверхневих вод від забруднення зворотними водами, затверджені постановою Кабінету Міністрів України від 25 березня 1999 року № 465
- Порядок ведення державного обліку та паспортизації відходів, затверджений постановою Кабінету Міністрів України від 01 листопада 1999 року № 2034
- Порядок ведення державного обліку в галузі охорони атмосферного повітря, затверджений постановою Кабінету Міністрів України від 13 грудня 2001 року № 1655
- Правила відтворення лісів, затверджені постановою Кабінету Міністрів України від 01 березня 2007 року № 303
- Правила поліпшення якісного складу лісів, затверджені постановою Кабінету Міністрів України від 12 травня 2007 року № 724
- Порядок видачі спеціальних дозволів на використання лісових ресурсів, затверджений постановою Кабінету Міністрів України від 23 травня 2007 року № 761
- Правила рубок головного користування в гірських лісах Карпат, затверджені постановою Кабінету Міністрів України від 22 жовтня 2008 року № 929
- Типовий договір договору оренди водних об'єктів, затверджений постановою Кабінету Міністрів України від 29 травня 2013 року № 420
- Технічний регламент щодо вимог до автомобільних бензинів, дизельного, суднових та котельних палив, затверджений постановою Кабінету Міністрів України від 01 серпня 2013 року № 927
- Порядок здійснення спеціального використання водних біоресурсів у внутрішніх рибогосподарських водних об'єктах (їх частинах), внутрішніх морських водах, територіальному морі, виключній (морській) економічній зоні та на континентальному шельфі України, затверджений постановою Кабінету Міністрів України від 25 листопада 2015 року № 992
- Порядок подання декларації про відходи та її форми, затверджений постановою Кабінету Міністрів України від 18 лютого 2016 року № 118
- Порядок подання засобів вимірювальної техніки на періодичну перевірку, обслуговування та ремонт, затверджений постановою Кабінету Міністрів України від 08 липня 2015 року № 474

НОРМАТИВНО-ПРАВОВІ АКТИ МІНІСТЕРСТВ ТА ІНШИХ ОРГАНІВ ВИКОНАВЧОЇ ВЛАДИ, НОРМАТИВНІ ДОКУМЕНТИ

- Положення про єдині державні знаки та аншлаги на територіях та об'єктах природно-заповідного фонду України, затверджене наказом Міністерства охорони навколишнього природного середовища України від 29 березня 1994 року № 30, зареєстрованим в Мін'юсті України 08 квітня 1994 року за № 72/281
- Форма реєстрової карти об'єктів утворення, оброблення та утилізації відходів та Інструкція щодо її складання, затверджені наказом Міністерства охорони навколишнього природного середовища та ядерної безпеки України від 17 лютого 1999 року № 41, зареєстрованим в Мін'юсті України 18 березня 1999 року за № 169/3462
- Правила промислового рибальства в рибогосподарських водних об'єктах України, затверджені наказом Державного комітету рибного господарства України від 18 березня 1999 року № 33, зареєстрованим в Мін'юсті України 25 травня 1999 року за № 326/3619
- Тимчасові правила промислового рибальства в басейні Азовського моря, затверджені наказом Державного комітету рибного господарства України від 31 грудня 1999 року № 172, зареєстрованим в Мін'юсті України 25 січня 2000 року за № 43/4264
- Порядок визначення територій для охорони та відтворення мисливських тварин (відтворювальних ділянок), затверджений наказом Держкомлісгоспу від 22 січня 2004 року № 4, зареєстрованим в Мін'юсті України 05 лютого 2004 року за № 158/8757
- Інструкція про зміст та складання документації державного кадастру територій та об'єктів природно-заповідного фонду України, затверджена наказом Міністерства охорони навколишнього природного середовища України від 16 лютого 2005 року № 67, зареєстрованим в Мін'юсті України 11 березня 2005 року за № 298/10578
- Положення про Проекти організації території установ природно-заповідного фонду України, затверджене наказом Міністерства охорони навколишнього природного середовища України від 06 липня 2005 року №245 (у редакції наказу від 21 серпня 2014 року № 273), зареєстрованим в Мін'юсті України 29 липня 2005 року за № 829/11109
- Інструкція про порядок здійснення штучного розведення, вирощування риби, інших водних живих ресурсів та їх використання в спеціальних товарних рибних господарствах, затверджена наказом Державного комітету рибного господарства України від 15 січня 2008 року № 4, зареєстрованим в Мін'юсті України 28 січня 2008 року за № 64/14755

- Інструкція про застосування порядку установлення лімітів на використання природних ресурсів у межах територій та об'єктів природно-заповідного фонду загальнодержавного значення, затверджена наказом Міністерства охорони навколишнього природного середовища України від 24 січня 2008 року № 27, зареєстрованим в Мін'юсті України 12 лютого 2008 року за № 117/14808
- Правила технічної експлуатації установок очистки газу, затверджені наказом Міністерства охорони навколишнього природного середовища України від 06 лютого 2009 року № 52, зареєстрованим в Мін'юсті України 13 квітня 2009 року за № 327/16343
- Правила рубок головного користування, затверджені наказом Державного комітету лісового господарства України від 23 грудня 2009 року № 364, зареєстрованим в Мін'юсті України 26 січня 2010 року за № 85/17380
- Інструкція про встановлення (відновлення) меж земельних ділянок в природі (на місцевості) та закріплення їх межовими знаками, затверджена наказом Державного комітету України із земельних ресурсів від 18 травня 2010 року № 376, зареєстрованим в Мін'юсті України 16 червня 2010 року за № 391/17686
- Інструкція з проектування, технічного приймання, обліку та оцінки якості лісокультурних об'єктів, затверджена наказом Державного комітету лісового господарства України від 19 серпня 2010 року № 260, зареєстрованим в Мін'юсті України 05 листопада 2010 року за № 1046/18341
- Порядок утримання та розведення диких тварин, які перебувають у стані неволі або в напіввільних умовах, затверджений наказом Міністерства охорони навколишнього природного середовища України від 30 вересня 2010 року № 429, зареєстрованим в Мін'юсті України 29 грудня 2010 року за № 384/18679
- Правила експлуатації полігонів побутових відходів, затверджені наказом Міністерства з питань житлово-комунального господарства України від 01 грудня 2010 року № 435, зареєстрованим в Мін'юсті України 22 грудня 2010 року за № 1307/18602
- Положення про правила проведення полювань, поводження із зброєю та порядок видачі ліцензій на добування мисливських тварин, затверджене наказом Мінагрополітики України від 17 жовтня 2011 року № 549, зареєстрованим в Мін'юсті України 19 жовтня 2011 року за № 1211/19949
- Правила експлуатації об'єктів поводження з побутовими відходами, затверджені наказом Міністерства регіонального розвитку, будівництва та житлово-комунального господарства України від 04 травня 2012 року № 196, зареєстрованим в Мін'юсті України 24 травня 2012 року за № 821/21133
- Правила використання корисних властивостей лісів, затверджені Міністерством аграрної політики та продовольства України від 14 серпня 2012 року № 502, зареєстрованим в Мін'юсті України 05 вересня 2012 року за № 1536/21848
- Регламент подання інформації про проведення рубок деревини у лісах, затверджений наказом Міністерства екології та природних ресурсів України

від 05 березня 2013 року № 91, зареєстрованим в Мін'юсті України 22 березня 2013 року за № 479/23011

- Порядок розроблення водного об'єкта, затверджений наказом Міністерства екології та природних ресурсів України від 18 березня 2013 року № 99, зареєстрованим в Мін'юсті України 18 травня 2013 року за № 775/23307

- Інструкція про вибірковий діагностичний відстріл мисливських тварин для проведення державної ветеринарно-санітарної експертизи, затверджена наказом Міністерства аграрної політики та продовольства України від 08 лютого 2014 року № 60, зареєстрованим в Мін'юсті України 15 квітня 2014 року за № 423/25200

- Порядок ведення державного обліку водокористування, затверджений наказом Міністерства екології та природних ресурсів України від 16 березня 2015 року № 78, зареєстрованим в Мін'юсті України 03 квітня 2015 року за № 382/26827

- Інструкція про селекційний відстріл мисливських тварин, затверджена наказом Міністерства аграрної політики та продовольства України від 07 лютого 2014 року № 57, зареєстрованим в Мін'юсті України 11 квітня 2014 року за № 413/25190

Більшість вимог у цих актах права (особливо в законах та кодексах) є дуже загальними або з посиланнями до галузевого законодавства; крім того, вони написані мовою, важкою для розуміння особами, які не мають юридичної освіти.

Природоохоронне законодавство також містить спеціальні нормативи, для розуміння яких необхідно мати спеціальні знання з екології. На органи державної влади та місцевого самоврядування не покладено обов'язок роз'яснювати громадянам їх екологічні права. Наслідком цього є еколого-правова неосвіченість більшої частини населення України, яка призводить до порушень у природоохоронній сфері та у сфері захисту екологічних прав громадян, зловживання цими правами з боку посадових осіб та переводить громадський екологічний контроль у суто теоретичну площину.

Екологічний контроль – це діяльність відповідних суб'єктів, спрямована на забезпечення додержання вимог законодавства про охорону навколишнього природного середовища всіма державними органами, підприємствами, установами, організаціями, громадянами.

Як зазначено у ст. 34 Закону України «Про охорону навколишнього природного середовища», завдання контролю в галузі охорони навколишнього природного середовища полягають у забезпеченні додержання вимог законодавства про охорону навколишнього природного середовища всіма державними органами, підприємствами, установами та організаціями незалежно від форми власності і підпорядкування, а також громадянами.

Також варто зазначити про форми попереджувального й поточного екологічного контролю. Завданням попереджувального контролю є недопущення госпо-

дарської, управлінської та іншої діяльності, яка в майбутньому може спричинити шкідливий вплив на природу. Здійснюється такий контроль на стадіях планування чи проектування такої діяльності, реалізації проекту, введення об'єкта в експлуатацію. Поточний державний екологічний контроль здійснюється на стадії експлуатації підприємств чи інших екологічно значимих об'єктів, у процесі природокористування.

З метою виконання зобов'язань України в рамках Угоди про асоціацію Україна – ЄС¹ у 2017 році були прийняті Закони України «Про оцінку впливу на довкілля» та «Про прийняття за основу проекту Закону України про стратегічну екологічну оцінку», що забезпечують нові підходи попереджувального екологічного контролю згідно з європейськими стандартами. Вагома роль у цьому підході відіграє саме громадськість та громадський екологічний контроль.

Відповідно до чинних міжнародних зобов'язань України, зокрема частини сьомої статті 6 Оргуської конвенції, громадськість може подавати будь-які зауваження, інформацію, аналіз або міркування, які, на її думку, стосуються планованої діяльності.

ОРГУСЬКА КОНВЕНЦІЯ

Конвенція про доступ до інформації, участь громадськості в прийнятті рішень та доступ до правосуддя з питань, що стосуються довкілля (Оргуська конвенція), була ратифікована Законом України № 832-XIV від 06.07.1999 р.

Нарада Сторін Оргуської конвенції своїми рішеннями визнала, що Україна перебуває у стані недотримання цих міжнародних угод, та закликала вжити невідкладних заходів для забезпечення виконання Україною своїх міжнародних зобов'язань.

Так, на другій сесії (Алмати, 25-27 травня 2005 року) Нарада Сторін Конвенції про доступ до інформації, участь громадськості в прийнятті рішень та доступ до правосуддя з питань, що стосуються довкілля (Оргуської конвенції) ухвалила Рішення II/5b, яким уперше визнала, що Україна не дотримується своїх міжнародних зобов'язань за цією Конвенцією. У своїх висновках щодо України Комітет із дотримання констатував, що ненадання громадськості можливості за запитом ознайомитися із матеріалами ОВНС та іншою проектною документацією, переданою державним органам для прийняття відповідних рішень, обґрунтування неможливості надання такої документації з причини її належності розробнику, у зв'язку із її великим обсягом чи відсутністю її у державного органу, становить собою порушення відповідних положень статей 4 і 6 Оргуської

¹ Зокрема, апроксимація законодавства України до Директиви 2011/92/ЄС Європейського Парламенту та Ради від 13 грудня 2011 року про оцінку впливу окремих державних і приватних проектів на довкілля та Директиви 2001/42/ЄС Європейського Парламенту та Ради від 27 червня 2001 року про оцінку наслідків окремих планів та програм для довкілля

конвенції. Також Комітет встановив, що в процесі екологічної й комплексної експертизи проекту спорудження глибоководного суднового каналу Дунай - Чорне море відповідні органи влади не здійснили належного інформування й залучення громадськості до процесу прийняття рішень щодо доцільності реалізації такого проекту. Зокрема, часові рамки цих процедур не дали громадськості можливості вивчити інформацію щодо проекту, підготувати і подати свої зауваження, також вони не дали можливості відповідним посадовцям належним чином розглянути і прийняти до уваги коментарі громадськості, як цього вимагає стаття 6 Конвенції. Комітет також встановив, що всупереч положенням статті 6 Конвенції відповідні органи відмовили громадськості в доступі до текстів висновків державної екологічної і комплексної експертизи. На підставі наявної у справі інформації Комітет дійшов висновку, що подібні порушення є звичайною практикою в Україні, і тому констатував, що Україна не вжила належних заходів для створення і підтримки чіткої, прозорої і послідовної правової бази для впровадження положень Конвенції, як цього вимагає стаття 3 Оргуської конвенції, тобто не прийняла відповідного національного законодавства, яке б забезпечило реалізацію положень Конвенції, і цим порушила свої міжнародні зобов'язання перед іншими Сторонами Конвенції.

На третій сесії (Рига, 11-13 червня 2008 року) Нарада Сторін Оргуської конвенції ухвалила Рішення III/6f, яким оголосила Україні умовне попередження. У параграфі 5 рішення III/6f Сторони Конвенції вирішили оголосити попередження Уряду України, яке мало бути уведено в дію 1 травня 2009 р., якщо Уряд не виконав би повною мірою умови, визначені у зазначеному параграфі і не проінформував би Секретаріат Конвенції про це до 1 січня 2009 р. Комітет з дотримання Конвенції мав визначити успішність виконання цих умов.

На 23-му засіданні Комітет з дотримання Конвенції, у світлі заходів, вжитих Україною, визначив, що Україна виконала умови, визначені у параграфі 5 рішення III/6f Наради Сторін тією мірою, що попередження, оголошене Народою Сторін, не набуло чинності. Проте Комітет зазначив, що Україна все ще не повністю виконує свої зобов'язання за Оргуською Конвенцією.

Тому Комітет залишив за собою право надання подальших рекомендацій Нараді Сторін, включаючи право рекомендувати Нараді Сторін оголосити нове попередження Україні, якщо Комітет встановить, що його зауваження недостатньо враховані.

На четвертій сесії (Кишинів, 29 червня – 1 липня 2011 року) Нарада Сторін Оргуської конвенції ухвалила Рішення IV/9h, яким постановила винести Україні попередження (п. 6 Рішення), запросила Комітет з питань дотримання встановити факт успішного виконання Рішення II/5b Наради Сторін, ухваленого у 2005 році (п. 8 Рішення), та повідомити на п'ятій сесії Наради Сторін про виконання Україною Рішення II/5b з тим, щоб Нарада Сторін прийняла рішення про доцільність обмеження спеціальних прав і привілеїв, наданих Україні згідно з Оргуською конвенцією (п. 9 Рішення).

У Рішенні IV/9h Нарада Сторін Оргуської конвенції також зазначила, що оголошене Україні попередження буде знято 1 червня 2012 року, якщо Україна повністю вживе заходів, зазначених Народою Сторін у Рішенні II/5b, та повідомить Секретаріат Оргуської конвенції про це, надавши докази до 1 квітня 2012 року (п. 7 Рішення). Комітет з питань дотримання Оргуської конвенції, не отримавши доказів повного виконання Україною заходів, визначених Народою Сторін на засіданні, яке відбулося у Женеві 26-29 червня 2012 року, залишив чинним попередження, оголошене Народою Сторін Оргуської конвенції у Рішенні IV/9h, та листом від 14 серпня 2012 року повідомив Президента України про тривале недотримання Україною своїх міжнародних зобов'язань з Оргуської конвенції. На п'ятій сесії, яка відбулася у м. Маастрихті, Нідерланди, у 2014 році, Нарада Сторін Оргуської конвенції прийняла Рішення V/9m. Підпунктом «а» пункту шостого Рішення V/9m було продовжено строк дії попередження Урядові України. Пункт п'ятий цього Рішення містить низку конкретних вимог, які повинна виконати Україна для того, щоб попередження було знято.

На 6-й сесії Наради Сторін (Будва, Чорногорія, 11-15 вересня 2017 рік), після 13 років у статусі порушника вимог Конвенції, питання України було знято, оскільки Україна вже повністю дотримується своїх зобов'язань, прийнявши Закон «Про оцінку впливу на довкілля».

ОЦІНКА ВПЛИВУ НА ДОВКІЛЛЯ

Закон України «Про оцінку впливу на довкілля» встановлює правові та організаційні засади оцінки впливу на довкілля, яка спрямована на попередження та запобігання шкоді довкіллю, забезпечення екологічної безпеки, охорони довкілля, раціонального використання і відтворення природних ресурсів у процесі прийняття рішень про провадження господарської діяльності, яка може мати значний вплив на довкілля, з урахуванням державних, громадських та приватних інтересів.

Закон вступив в дію 18 грудня 2017 року.

Оцінка вплив на довкілля (ОВД) – процедура, що передбачає:

- 1) підготовку суб'єктом господарювання звіту з оцінки впливу на довкілля;
- 2) проведення громадського обговорення;
- 3) аналіз уповноваженим органом інформації, наданої у звіті з оцінки впливу на довкілля, будь-якої додаткової інформації, яку надає суб'єкт господарювання, а також інформації, отриманої від громадськості під час громадського обговорення, під час здійснення процедури оцінки трансграничного впливу, іншої інформації;
- 4) надання уповноваженим органом мотивованого висновку з оцінки впливу на довкілля, що враховує результати аналізу;
- 5) урахування висновку з оцінки впливу на довкілля в рішенні про прова-



Рис. 1.1. Схема здійснення ОВД

дження планованої діяльності. (ст. 2 Закону)

Переваги процедури ОВД у порівнянні з відміненою процедурою державної екологічної експертизи:

- Оцінка наслідків для довкілля і здоров'я людини та розроблення заходів, спрямованих на запобігання, відвернення, уникнення, зменшення, усунення значного негативного впливу на довкілля планованої діяльності
- Участь громадськості та порядок урахування її результатів
- Відкритість документації для бізнесу та громадськості на всіх етапах процедури ОВД, що зменшує корупційні фактори при прийнятті рішень
- Чітка та прозора для інвестора процедура здійснення оцінки впливу та отримання висновку з ОВД
- Визначений перелік видів діяльності, які вимагають здійснення ОВД
- Європейська модель ОВД, що забезпечує наближення до законодавства ЄС та виконання вимог міжнародних угод
- Урегульована процедура транскордонної оцінки впливу на довкілля в разі наявності такого впливу, у тому числі діяльності, яка здійснюється за межами України

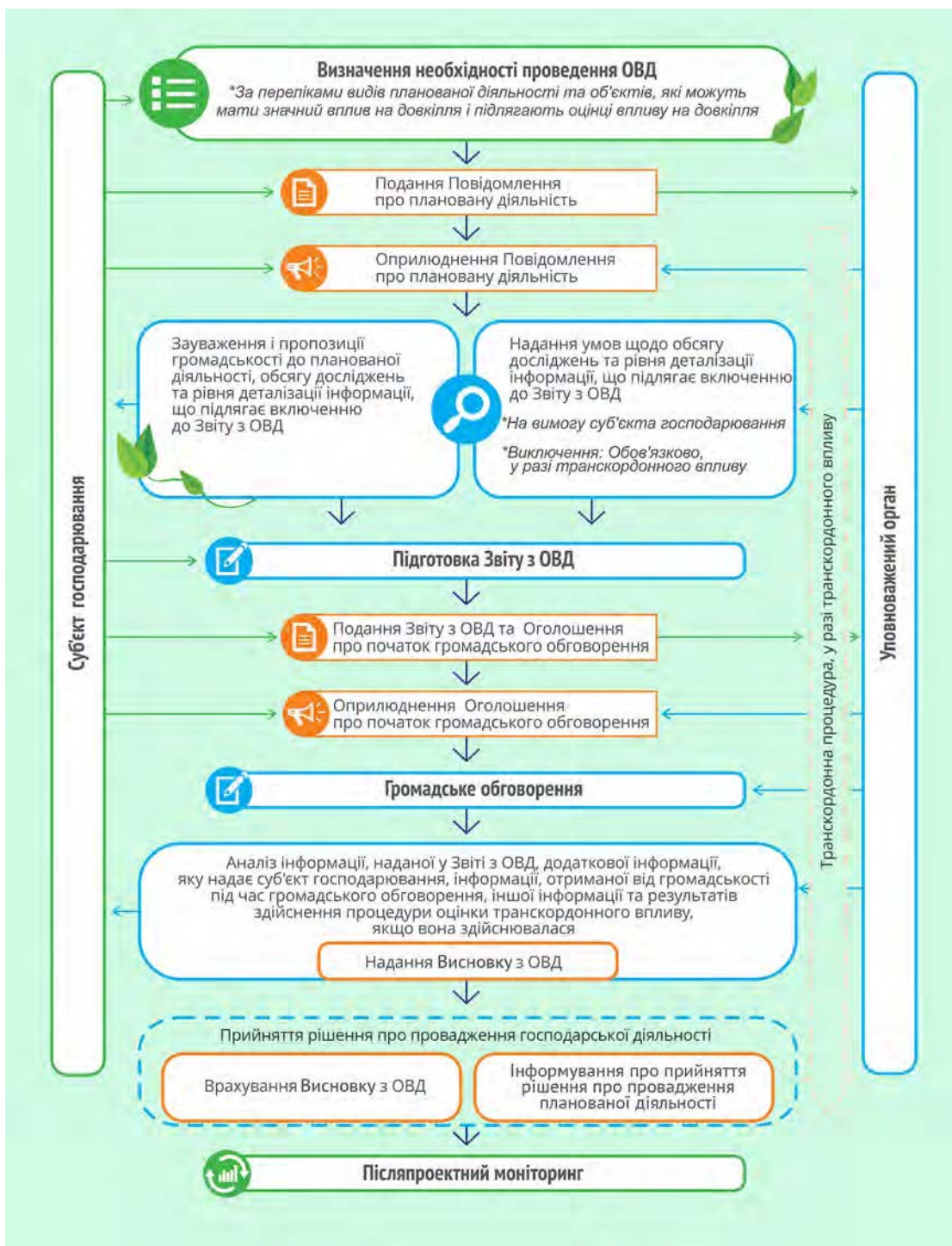
СТРАТЕГІЧНА ЕКОЛОГІЧНА ОЦІНКА

Закон України «Про прийняття за основу проекту Закону України про стратегічну екологічну оцінку» регулює відносини у сфері стратегічної екологічної оцінки проектів документів державного планування та доповнює процедури розроблення і затвердження документів державного планування щодо забезпечення їх стратегічної екологічної оцінки.

Метою стратегічної екологічної оцінки є сприяння сталому розвитку шляхом забезпечення охорони довкілля, безпечності життєдіяльності людей та їх здоров'я та інтегрування екологічних вимог при підготовці та затвердженні документів державного планування.

Стратегічна екологічна оцінка (СЕО) – процедура визначення, опису та оцінювання наслідків виконання документів державного планування для довкілля, у тому числі для здоров'я населення, виправданих альтернатив та розроблення заходів із запобігання, зменшення та пом'якшення можливих негативних наслідків, яка включає визначення обсягу стратегічної екологічної оцінки, розроблення звіту про стратегічну екологічну оцінку, проведення громадського обговорення та консультацій (за потреби – транскордонних консультацій), урахування звіту про стратегічну екологічну оцінку, результатів громадського обговорення та консультацій у документі державного планування, інформування про затвердження документа державного планування (ст. 1 Закону).



Рис. 1.2. Схема здійснення SEO

Переваги СЕО:

- Оцінювання наслідків виконання документів державного планування для довкілля, у тому числі здоров'я населення, виправданих альтернатив та розроблення заходів із запобігання, зменшення та відшкодування можливих негативних наслідків
- Визначені документи державного планування, які вимагають проведення СЕО (об'єкти СЕО)
- Участь громадськості та порядок урахування її результатів
- Встановлений порядок консультацій з органами, уповноваженими у сферах охорони довкілля та здоров'я
- Модель СЕО, що забезпечує наближення до законодавства ЄС та виконання вимог Протоколу про СЕО до Конвенції Еспо
- Урегульована процедура транскордонних консультацій у разі, якщо документи державного планування, імовірно матимуть наслідки для довкілля інших держав у разі, якщо такі документи інших держав матимуть наслідки для довкілля України

Залежно від системи органів, які здійснюють екологічний контроль, можна розрізнити такі його види: державний, виробничий, самоврядний, громадський.

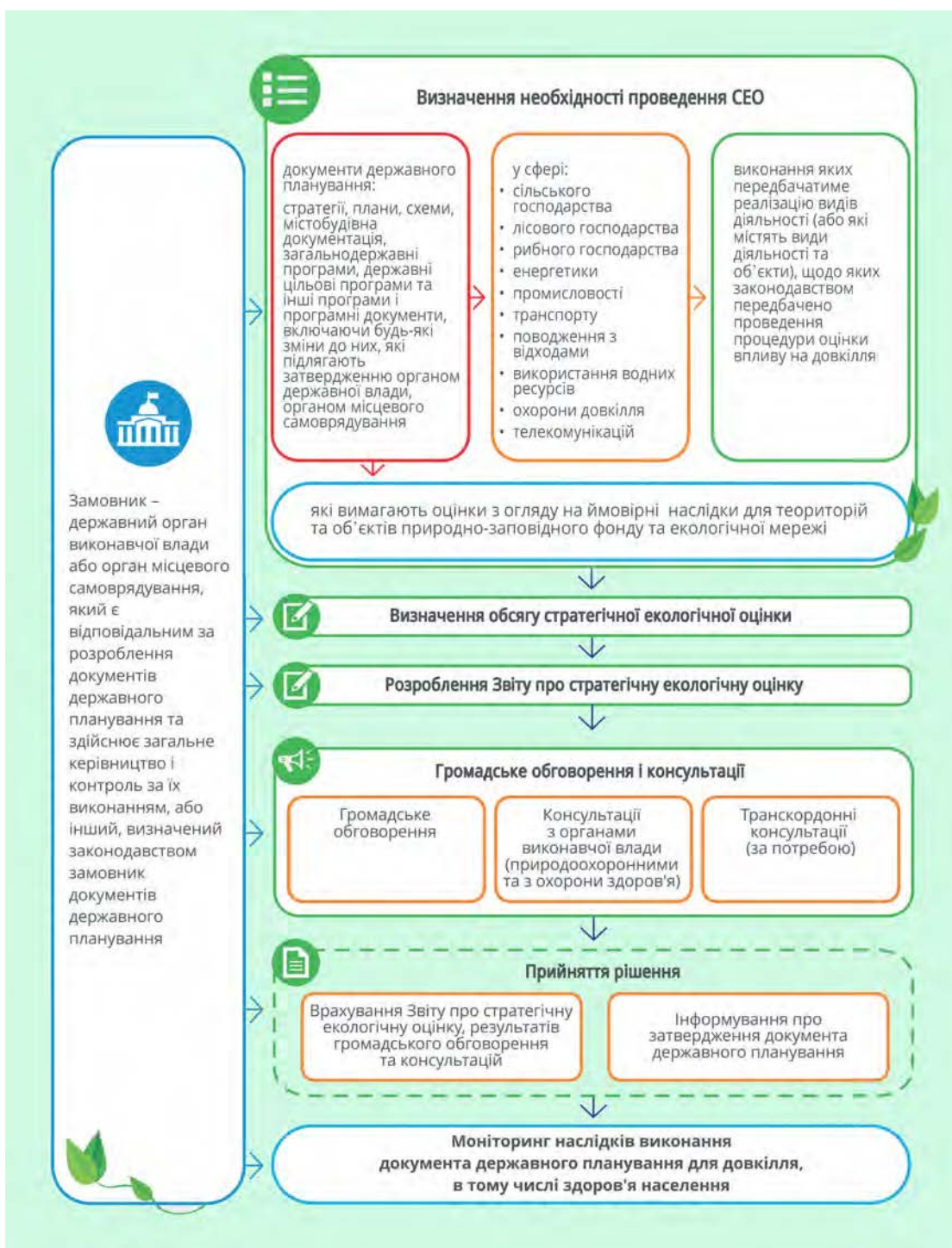
ДЕРЖАВНИЙ КОНТРОЛЬ

Державний екологічний контроль здійснюють спеціально уповноважені державні органи; він покликаний контролювати діяльність суб'єктів усіх форм господарювання; допускає можливість застосування до порушників заходів державного примусу.

Основні функції державного екологічного нагляду (контролю) покладені на Державну екологічну інспекцію України (надалі – Держекоінспекція), яка є центральним органом виконавчої влади, діяльність якої спрямовується і координується Кабінетом Міністрів України через Міністра екології та природних ресурсів і який реалізує державну політику із здійснення державного нагляду (контролю) у сфері охорони навколишнього природного середовища, раціонального використання, відтворення і охорони природних ресурсів (положення затверджене постановою Кабінету Міністрів України від 19.04.2017 № 275).

Зокрема, при здійсненні екологічного контролю Держекоінспекція наділена комплексом повноважень, закріплених у п. 4 Положення, зокрема, вона може: обстежувати в установленому порядку підприємства, установи і організації, з метою перевірки додержання ними вимог законодавства про охорону навколишнього

природного середовища, раціональне використання природних ресурсів, екологічну та в межах своєї компетенції радіаційну безпеку, обмежувати чи тимчасово припиняти в установленому порядку діяльність підприємств, установ і організацій та експлуатацію об'єктів і подавати пропозиції щодо припинення діяльності цих підприємств, установ і організацій у разі порушення вимог законодавства про охорону навколишнього природного середовища, екологічну та в межах своєї компетенції радіаційну безпеку; перевіряти документи на право спеціального використання природних ресурсів, крім лісових (ліцензії, дозволи тощо); складати акти перевірки і протоколи про адміністративні правопорушення та розглядати справи про адміністративні правопорушення у межах повноважень, визначених законом; давати обов'язкові до виконання приписи з питань, що належать до її повноважень, та інші.

Інші форми контролю здійснюються у рамках повноважень відповідних органів державної влади, які здійснюють управління окремими природними об'єктами, і поширюється на підпорядкованих їм суб'єктів.

Методами державного екологічного нагляду є перевірки, спостереження, видача чи анулювання документів дозвільного характеру, дача обов'язкових вказівок, накладення заборон і обмежень, притягнення до юридичної відповідальності.

САМОВРЯДНИЙ КОНТРОЛЬ

Самоврядний контроль, відповідно до Закону України «Про місцеве самоврядування в Україні», передбачає, що до екологічної компетенції сільських, селищних, міських рад віднесено вирішення таких питань, як:

- затвердження цільових місцевих екологічних програм;
- затвердження місцевого бюджету, внесення змін до нього, у тому числі на природоохоронні заходи;
- встановлення місцевих податків і зборів, у тому числі екологічних, та розмірів їх ставок у межах, визначених Законом;
- прийняття рішень про надання місцевих позик, у тому числі екологічних;
- прийняття рішень про надання пільг відповідно до чинного законодавства, у тому числі екологічного, щодо місцевих податків і зборів;
- затвердження відповідно до законодавства ставок земельного податку, розмірів;
- плати за користування природними ресурсами, що перебувають у власності відповідних територіальних громад;
- вирішення згідно із законодавством питань про надання дозволу на спеціальне використання природних ресурсів місцевого значення, а також про скасування цього дозволу;

- прийняття рішень про організацію територій і об'єктів природно-заповідного фонду місцевого значення та інших територій, які підлягають особливій охороні;

- внесення пропозицій до відповідних державних органів щодо оголошення природних та інших об'єктів, які мають екологічну, історичну, культурну або наукову цінність, пам'ятками природи, історії або культури, що охороняються Законом;

- надання відповідно до законодавства дозволу на розміщення на території села, селища, міста нових об'єктів, сфера екологічного впливу діяльності яких згідно з чинними нормативами охоплює відповідну територію.

Усі ці та інші питання, пов'язані із затвердженням програм соціально-економічного розвитку територій, місцевого бюджету, утворенням позабюджетних цільових коштів, затвердженням місцевих містобудівних програм, генеральних планів забудови відповідних населених пунктів тощо, які мають ураховувати й екологічні фактори, повинні вирішуватися виключно на пленарних засіданнях сільської, селищної, міської ради.

Уся підготовча робота до розгляду на пленарних засіданнях відповідних рад питань, пов'язаних із охороною навколишнього природного середовища, покладається Законом на їх виконавчі органи. Останні, зокрема, мають забезпечувати:

- попередній розгляд планів використання природних ресурсів місцевого значення на відповідній території;

- пропозицій щодо розміщення, спеціалізації та розвитку підприємств і організацій незалежно від форм власності;

- підготовку і внесення на розгляд ради пропозицій щодо встановлення ставки земельного податку, розмірів плати за користування природними ресурсами, проектів місцевих програм охорони довкілля.

Виконавчі органи сільських, селищних і міських рад забезпечують також підготовку висновків щодо надання або вилучення земельних ділянок, що проводиться органами місцевого самоврядування, рішень відповідних рад про організацію територій і об'єктів природно-заповідного фонду місцевого значення та мають повноваження щодо оперативного вирішення питань, пов'язаних із охороною навколишнього природного середовища.

До їх відання, зокрема, відносять розгляд і узгодження планів підприємств, установ, організацій, що не належать до комунальної власності відповідних територіальних громад, здійснення яких може мати негативні екологічні та інші наслідки, підготовка до них висновків і внесення пропозицій до відповідних органів. Виконавчим органам відповідних рад надані також повноваження щодо залучення на договірних засадах коштів підприємств, установ і організацій незалежно від форм власності, розміщених на певній території, та коштів населення, а також бюджетних коштів на заходи з охорони навколишнього природного середовища. На них, крім того, покладено реєстрацію об'єктів права власності на землю, реєстрацію права користування землею і договорів на

оренду землі, організацію і ведення земельно-кадастрової документації, вирішення земельних спорів у порядку, назначеному законодавством.

До найважливіших повноважень указаних органів місцевого самоврядування входить здійснення контролю за дотриманням земельного і природоохоронного законодавства, використанням і охороною земель, природних ресурсів загальнодержавного та місцевого значення, відтворенням лісів.

Виконавчі органи місцевих рад мають також погоджувати питання про надання дозволу на спеціальне використання природних ресурсів загальнодержавного значення, визначати в установленому порядку розміри відшкодування підприємствами, установами й організаціями збитків за забруднення довкілля та інших екологічних збитків, а також визначати території для розміщення виробничих, побутових та інших об'єктів відповідно до законодавства, узгоджувати проекти землеустрою і здійснювати контроль за виконанням проектів і схем землеустрою.

Певні повноваження в галузі охорони навколишнього природного середовища надані районним та обласним радам, що представляють спільні інтереси територіальних громад сіл, селищ та міст. Перелік цих повноважень визначено у ч. 2 ст. 143 Конституції України. Остання не обмежує повноваження районних і обласних рад лише затвердженням програм соціально-економічного розвитку областей і районів, районних і обласних бюджетів та контролем за їх виконанням, у контексті яких відповідні ради повинні вирішувати й природоохоронні проблеми. Відповідно до зазначеної ст. 143 до Закону України «Про місцеве самоврядування в Україні» районні та обласні ради вирішують й інші питання, віднесені Законом до їх компетенції, які виходять за межі колективних потреб і запитів однієї територіальної громади. Згідно з вказаною обставиною, у Законі повноваження районних і обласних рад поділяються на виключні повноваження, тобто питання, які вирішуються районними та обласними радами тільки на пленарних засіданнях цих рад, і делеговані, які районні та обласні ради делегують відповідним місцевим адміністраціям. Тільки на пленарних засіданнях районних і обласних рад мають вирішуватися такі питання:

– затвердження програм соціально-економічного розвитку району та області, які мають враховувати й екологічні інтереси відповідних територій, цільових програм охорони довкілля та інших питань, заслуховування звітів про їх виконання;

– розподіл переданих із державного бюджету коштів у вигляді дотацій, субвенцій відповідно між районними бюджетами міст обласного значення, сіл, селищ, міст районного значення, які можуть бути використані і в інтересах охорони довкілля, екологічної безпеки, відтворення природних ресурсів;

– встановлення правил користування водозабірними спорудами, призначеними для задоволення питних, побутових та інших проблем населення, зон санітарної охорони джерел водопостачання, обмеження або заборона використання підприємствами питної води в промислових цілях;

– прийняття рішень про організацію територій і об'єктів природно-заповідного фонду місцевого значення та інших територій, що підлягають особливій охороні, внесення пропозицій до відповідних державних органів про оголошення природних та інших об'єктів, що мають екологічну, історичну, культурну або наукову цінність, пам'ятками історії або культури, які охороняються законом;

– вирішення згідно із чинним законодавством питань регулювання земельних відносин.

Обласні ради на своїх пленарних засіданнях повинні вирішувати й питання затвердження відповідно до законодавства правил забудови та благоустрою населених пунктів області; прийняття в межах, що визначаються законами, рішень з питань боротьби зі стихійним лихом, епідеміями, епізоотіями, які передбачають за їх порушення адміністративну відповідальність; прийняття рішень про віднесення лісів до категорії захисту, а також про поділ лісів за розрядами тарифів у випадках і порядку, передбаченому законом.

Низку своїх повноважень районні й обласні ради можуть делегувати відповідним місцевим державним адміністраціям. Законом України «Про місцеве самоврядування в Україні» передбачене делегування повноважень, пов'язаних з об'єднанням на договірних засадах коштів підприємств, установ і організацій, розташованих на відповідній території, на заходи щодо охорони навколишнього природного середовища; підготовкою та поданням на затвердження ради пропозицій щодо організації територій і об'єктів природно-заповідного фонду, здійснення необхідних заходів щодо ліквідації наслідків надзвичайних екологічних ситуацій тощо.

Місцеві державні адміністрації як складник системи органів виконавчої влади, підпорядкованої Кабінету Міністрів України, мають втілювати в життя політику держави в різних сферах суспільного життя, включаючи екологічну. Оскільки ця політика, юридична концепція якої відображена в екологічному законодавстві, орієнтована на врахування територіальних особливостей охорони навколишнього природного середовища при вирішенні загальнодержавних екологічних завдань, то районні й обласні державні адміністрації, представляючи державну виконавчу владу на місцях, мають сприяти досягненню балансу в забезпеченні загальнодержавних і місцевих інтересів.

ВИРОБНИЧИЙ КОНТРОЛЬ

Виробничий контроль має на меті перевірку дотримання екологічних вимог на конкретному підприємстві. Для цього в межах підприємства створюються спеціальні підрозділи (природоохоронні відділи, лабораторії), які здійснюють постійне спостереження за впливом підприємства на стан довкілля, дотримання ним вимог природоохоронного законодавства та досягнення показників екологічної дієвості.

З метою забезпечення екологічної дієвості та високої ефективності виробничого контролю на підприємствах впроваджуються системи екологічного управління згідно з вимогами міжнародних або національних стандартів серії ISO 14000 «Екологічне управління».

ЕКОЛОГІЧНИЙ АУДИТ

Однією з форм екологічного контролю є екологічний аудит, тобто документально оформлений системний незалежний процес оцінювання об'єкта екологічного аудиту, що включає збирання і об'єктивне оцінювання доказів для встановлення відповідності визначених видів діяльності, заходів, умов, системи управління навколишнім природним середовищем та інформації з цих питань вимогам законодавства України про охорону навколишнього природного середовища та іншим критеріям екологічного аудиту (ст. 1 Закону України «Про екологічний аудит»). Щоправда, у Законі України «Про охорону навколишнього природного середовища» він визначений частиною економічного механізму охорони довкілля. Разом з тим приналежність його до екологічного контролю визначається його завданнями, які законодавчо закріплені у ст. 8 Закону України «Про екологічний аудит», а саме забезпечення додержання законодавства про охорону навколишнього природного середовища в процесі господарської та іншої діяльності.

ГРОМАДСЬКИЙ КОНТРОЛЬ

Громадський екологічний контроль, як передбачено в ст. 36 Закону України «Про охорону навколишнього природного середовища», здійснюється громадськими інспекторами охорони довкілля, статус яких визначений Положенням про громадських інспекторів з охорони довкілля (затверджено наказом Мінприроди України від 27.02.2002 № 88, зареєстрований в Міністерстві юстиції України 20.03.2002 за № 276/6564).

Громадські інспектори з охорони довкілля:

а) беруть участь у проведенні спільно з працівниками органів державного контролю рейдів та перевірок додержання підприємствами, установами, організаціями та громадянами законодавства про охорону навколишнього природного середовища, додержання норм екологічної безпеки та використання природних ресурсів;

б) проводять перевірки і складають протоколи про порушення законодавства про охорону навколишнього природного середовища і подають їх органам

державного контролю в галузі охорони навколишнього природного середовища та правоохоронним органам для притягнення винних до відповідальності;

в) подають допомогу органам державного контролю в галузі охорони навколишнього природного середовища в діяльності для запобігання екологічним правопорушенням.

Органи громадського контролю в галузі охорони навколишнього природного середовища можуть здійснювати й інші функції відповідно до законодавства України.

Роботу громадських інспекторів організовують Держекоінспекція та її територіальні органи, інші державні органи, які здійснюють контроль за охороною, раціональним використанням та відтворенням природних ресурсів, органами державної виконавчої влади та місцевого самоврядування, громадськими екологічними (природоохоронними) організаціями. Громадських інспекторів з охорони довкілля призначають і видають посвідчення Головний державний інспектор України з охорони навколишнього природного середовища та його заступники, старші державні інспектори України з охорони навколишнього природного середовища, державні інспектори України з охорони навколишнього природного середовища відповідних територій.

Кожний громадський інспектор закріплюється за відповідним підрозділом органу Держекоінспекції (відділом, сектором тощо) або за державним інспектором з охорони навколишнього природного середовища, сфера діяльності яких збігається з напрямком природоохоронної діяльності громадського інспектора (охорона біоресурсів, поводження з відходами, охорона земельних ресурсів та ін.).

Громадські інспектори наділені рядом повноважень, які дають можливість їм проводити нагляд за дотриманням природоохоронних вимог суб'єктами та певною мірою контролювати ефективність роботи державних інспекторів з охорони навколишнього природного середовища.



РОЗДІЛ 2

ЗДІЙСНЕННЯ КОНТРОЛЬНОЇ ДІЯЛЬНОСТІ

РОЗДІЛ 2 ЗДІЙСНЕННЯ КОНТРОЛЬНОЇ ДІЯЛЬНОСТІ

2.1. Діяльність громадських інспекторів з охорони довкілля

2.2. Нормативно-правова база на допомогу громадським інспекторам з охорони довкілля

2.3. Документальне оформлення перевірки

2.4. Здійснення громадського екологічного контролю громадськими організаціями природоохоронного спрямування

2.1. ДІЯЛЬНІСТЬ ГРОМАДСЬКИХ ІНСПЕКТОРІВ З ОХОРОНИ ДОВКІЛЛЯ

Громадський інспектор з охорони довкілля є тим суб'єктом, правовий статус якого у сфері здійснення контрольної діяльності чітко визначений у Положенні про громадських інспекторів з охорони довкілля.

Громадські інспектори з охорони довкілля – призначені у встановленому порядку особи, які відповідно до вимог чинного законодавства здійснюють громадський контроль у галузі охорони навколишнього природного середовища.

Громадські інспектори у своїй діяльності керуються Конституцією України, законами України, актами Президента України і Кабінету Міністрів України, іншими нормативно-правовими актами в галузі охорони навколишнього природного середовища, раціонального використання та відтворення природних ресурсів, у тому числі наказами Мінприроди, а також наказами організаційно-розпорядчого характеру органів Держекоінспекції та Положенням про громадських інспекторів з охорони довкілля.

Призначення громадських інспекторів здійснюється відповідно до наказу Держекоінспекції України від 08 листопада 2012 року № 215 «Про затвердження Інструкції з організації оформлення посвідчень громадських інспекторів з охорони довкілля».

Громадськими інспекторами можуть бути громадяни України, що досягли 18 років, мають досвід природоохоронної роботи та пройшли співбесіду в органах Держекоінспекції.

Зокрема, висуваються такі вимоги до претендентів на посади громадських інспекторів з охорони довкілля:

1) претендент повинен мати середню або вищу освіту (бакалавр, спеціаліст, магістр), яку він здобув в акредитованих

навчальних закладах, або освіти, яка здобута в навчальному закладі іноземної держави, та довідку про визнання іноземного документа про освіту;

2) претендент повинен мати досвід громадської чи іншої діяльності у сфері охорони довкілля або суміжних сферах не менше двох років;

3) претендент має опанувати основи екології та природоохоронного законодавства;

4) претендент має підтвердити свій досвід шляхом проведення перевірок дотримання вимог природоохоронного законодавства як кандидат-стажист, під керівництвом та наглядом державного інспектора протягом п'яти робочих днів.

Громадянин, який бажає бути громадським інспектором, подає до відповідного органу Держекоінспекції письмову заяву та подання організації, що його рекомендує, або письмове клопотання державного інспектора з охорони навколишнього природного середовища.

Громадські інспектори призначаються після проходження співбесіди з керівниками структурних підрозділів органу Держекоінспекції.

Співбесіда має охоплювати коло знань природоохоронного законодавства та навиків, якими повинен володіти претендент, щоб здійснювати громадський контроль у галузі охорони навколишнього природного середовища відповідно до повноважень, визначених чинним законодавством.

Перелік питань для проведення співбесіди розробляється, періодично оновлюється, затверджується та оприлюднюється на офіційному сайті Держекоінспекції. До формування переліку питань залучаються викладачі профільних наукових установ, вищих навчальних закладів, представники громадських організацій природоохоронного спрямування, досвідчені громадські інспектори.

Під час співбесіди, яку проводять члени Комісії з перевірки знань з метою перевірки знань природоохоронного законодавства та відповідних навиків, претендент має відповісти на чотири питання та виконати одне практичне завдання.

Для виконання практичного завдання претенденту надаються для використання необхідні нормативно-правові документи.

За кожну правильну відповідь та виконане практичне завдання претендент одержує максимально 20 балів.

Максимальна кількість балів, яку може одержати претендент, – 100.

Претенденти, які набрали загальну суму балів 60 і більше, вважаються такими, що успішно пройшли співбесіду.

Претенденти, які набрали менше 60 балів, вважаються такими, що не пройшли співбесіду.

Результати оцінювання заносяться кожним членом Комісії з перевірки знань до відомості з перевірки знань претендентів, а потім фіксуються в картці погодження на виконання обов'язків громадського інспектора.

Висновки про результати співбесіди у формі відомостей з перевірки знань претендентів та особистих карток громадського інспектора передаються головою Комісії з перевірки знань на розгляд Головному державному інспектору України з охорони навколишнього природного середовища або головному державному інспектору з охорони навколишнього природного середовища відповідної території для прийняття рішення стосовно призначення претендента громадським екологічним інспектором.

Претенденти, які не пройшли співбесіду, мають право на повторне проходження співбесіди не раніше ніж через один місяць.

Призначені громадські інспектори отримують посвідчення встановленого зразка, що підтверджують їх повноваження:



Рис. 2.1. Посвідчення громадського інспектора з охорони довкілля

У посвідченні вказуються: орган, який видав посвідчення; номер посвідчення, прізвище, ім'я, по батькові громадського інспектора; територія, у межах якої може здійснювати повноваження громадський інспектор; термін дії посвідчення, права громадського інспектора.

Термін дії посвідчення – 1 рік, який щорічно продовжується за результатами оцінки щорічного звіту громадського інспектора про виконану роботу.

Громадський інспектор повинен пройти навчання в органі Держекоінспекції, який видав посвідчення, з питань здійснення інспекційних перевірок, складання за їх результатами матеріалів (актів та протоколів про адміністративні правопорушення) та інструктаж з техніки безпеки.

Координація діяльності громадських інспекторів здійснюється органами Держекоінспекції, які призначили їх і видали посвідчення громадського інспектора з охорони довкілля, іншими державними органами, які здійснюють контроль за охороною, раціональним використанням та відтворенням природних ресурсів, органами державної виконавчої влади та місцевого самоврядування, громадськими екологічними (природоохоронними) організаціями.

Кожний громадський інспектор закріплюється за відповідним підрозділом органу Держекоінспекції (відділом, сектором тощо) або за державним інспектором з охорони навколишнього природного середовища, сфера діяльності яких збігається з напрямком природоохоронної діяльності громадського інспектора (охорона біоресурсів, поводження з відходами, охорона земельних ресурсів та ін.).

Керівник підрозділу (державний інспектор), за яким закріплений громадський інспектор:

- надає йому практичну і методичну допомогу з питань здійснення громадського контролю за додержанням законодавства про охорону навколишнього природного середовища, раціонального використання та відтворення природних ресурсів;

- координує його діяльність;

- проводить з ним навчання, ознайомлює його з новими законодавчими та нормативними документами, які регулюють здійснення громадського контролю;

- залучає його до участі в перевітках, які збігаються з напрямком природоохоронної діяльності громадського інспектора;

- оформляє за підписом керівника відповідного органу Держекоінспекції чи його заступника направлення для громадського інспектора на проведення рейдів та перевірок;

- приймає та аналізує щоквартальні та щорічні звіти громадських інспекторів з охорони довкілля;

- вносить подання про продовження терміну виконання роботи громадського інспектора з охорони довкілля.

У випадку, якщо державний інспектор з охорони навколишнього природного середовища, за яким закріплений громадський інспектор, більше не працює в Держекоінспекції, для подальшого здійснення своєї діяльності необхідно звернутися до Держекоінспекції для закріплення до іншого відповідного державного інспектора з охорони навколишнього природного середовища. Невиконання такої дії унеможливує роботу громадського інспектора з охорони довкілля.

З метою координації роботи громадських інспекторів та підтримання контактів з екологічними (природоохоронними) організаціями, залучення громадськості до розроблення та виконання заходів з охорони навколишнього природного середовища при органах Держекоінспекції та при екологічних (природоохоронних) організаціях можуть створюватися на громадських засадах штаби громадських інспекторів. Діяльність штабу громадських інспекторів регулюється Положенням про штаб громадських інспекторів з охорони довкілля, що затверджується головним державним інспектором з охорони навколишнього природного середовища відповідної території. Зі зразком цього положення можна ознайомитися на офіційному сайті Держекоінспекції.

Громадські інспектори мають право:

– спільно з працівниками органів Держекоінспекції, інших державних органів, які здійснюють контроль за охороною, раціональним використанням та відтворенням природних ресурсів, органів державної виконавчої влади та місцевого самоврядування, брати участь у проведенні перевірок додержання підприємствами, установами, організаціями всіх форм власності та громадянами вимог природоохоронного законодавства, норм екологічної безпеки охорони, раціонального використання та відтворення природних ресурсів;

– за направленням органу Держекоінспекції, який призначив громадського інспектора, проводити рейди та перевірки і складати акти перевірок;

– складати протоколи про адміністративні правопорушення при виявленні порушень природоохоронного законодавства, відповідальність за які передбачена Кодексом України про адміністративні правопорушення, і подавати їх відповідному органу Держекоінспекції для притягнення винних до відповідальності;

– доставляти осіб, які вчинили порушення природоохоронного законодавства, до органів місцевого самоврядування, органів внутрішніх справ та штабів громадських формувань з охорони громадського порядку й державного кордону, якщо особу порушника не може бути встановлено на місці порушення;

– перевіряти документи на право використання об'єктів тваринного світу, зупиняти транспортні (у тому числі плавучі) засоби та проводити огляд речей, транспортних (у тому числі плавучих) засобів, знарядь полювання і рибальства, добутої продукції та інших предметів;

– проводити у випадках, установлених законом, фотографування, звукозапис, кіно- і відеозйомку як допоміжний засіб для попередження й розкриття порушень законодавства в галузі охорони, навколишнього природного середовища, раціонального використання й відтворення природних ресурсів;

– брати участь у підготовці для передачі до судових органів матеріалів про відшкодування збитків, заподіяних унаслідок порушення законодавства про охорону навколишнього природного середовища, та виступати в ролі свідків;

– роз'яснювати громадянам вимоги природоохоронного законодавства та їх екологічні права;

– одержувати в установленому порядку інформацію про стан навколишнього природного середовища, джерела негативного впливу на нього та заходи, що вживаються для поліпшення екологічної ситуації.

Громадські інспектори зобов'язані:

– дотримуватись вимог чинного законодавства при проведенні рейдів та перевірок;

– сумлінно виконувати покладені на них завдання та інформувати відповідний орган Держекоінспекції про результати рейдів та перевірок безпосередньо після їх закінчення;

– щоквартально до 5 числа наступного за звітним місяця та не пізніше 15 січня наступного за звітним року подавати до органу Держекоінспекції, яким призначено громадського інспектора з охорони довкілля, щоквартальні та щорічний звіти про проведену роботу.

Позбавити повноважень громадського інспектора має право орган Держекоінспекції, що призначив громадського інспектора, за клопотанням відповідного структурного підрозділу органу Держекоінспекції з анулюванням відповідного посвідчення у разі:

– ненадання у встановлені терміни щоквартальних та щорічного звітів або негативної їх оцінки;

– неналежного виконання ним функцій громадського інспектора;

– учинення громадським інспектором порушень законодавства в галузі охорони навколишнього природного середовища, перевищення повноважень, а також учинення інших протиправних дій при виконанні обов'язків громадського інспектора з охорони довкілля.

Громадські інспектори з охорони довкілля, контролюючи дотримання природоохоронного законодавства шляхом виявлення правопорушень, вжиття заходів щодо покарання правопорушників, здійснюють корисну для суспільства роботу – ведуть рішучу боротьбу за збереження рідної землі, раціональне використання природних ресурсів.

Правовий статус громадського інспектора з охорони довкілля потребує подальшого вдосконалення шляхом розширення прав та обов'язків громадського інспектора та визначення обсягів його відповідальності. Підвищення рівня правової підготовки громадських інспекторів є необхідною умовою здійснення ефективного екологічного контролю.

2.2. НОРМАТИВНО-ПРАВОВА БАЗА НА ДОПОМОГУ ГРОМАДСЬКИМ ІНСПЕКТОРАМ З ОХОРОНИ ДОВКІЛЛЯ

Згідно зі ст. 255 Кодексу України про адміністративні правопорушення визначені особи, які мають право складати протоколи про адміністративні правопорушення. Зокрема, у справах про адміністративні правопорушення, розгляд яких віднесено до відання органів, зазначених у статтях 222–244-20 цього Кодексу, протоколи про правопорушення мають право складати уповноважені на те посадові особи цих органів. Зокрема, протоколи про адміністративні правопорушення має право складати згідно з п. 9 цієї статті громадський інспектор з охорони довкілля за частиною 4 статті 85, статті 88-1, статті 91.

ЧАСТИНА 4 СТАТТІ 85 КУПАП**ПОРУШЕННЯ ПРАВИЛ ВИКОРИСТАННЯ ОБ'ЄКТІВ ТВАРИННОГО СВІТУ**

4. Грубе порушення правил рибальства (рибальство із застосуванням вогнепальної зброї, електроструму, вибухових або отруйних речовин, інших заборонених знарядь лову, промислових знарядь лову особами, які не мають дозволу на промисел, вилов водних живих ресурсів у розмірах, що перевищують встановлені ліміти або встановлену правилами любительського і спортивного рибальства добову норму вилову) – тягне за собою накладення штрафу на громадян від двадцяти до сорока неоподатковуваних мінімумів доходів громадян з конфіскацією знарядь і засобів вчинення правопорушення, які є приватною власністю порушника, та незаконно добутих водних живих ресурсів чи без такої і на посадових осіб – від тридцяти до п'ятдесяти неоподатковуваних мінімумів доходів громадян з конфіскацією знарядь і засобів вчинення правопорушення, які є приватною власністю порушника, та незаконно добутих водних живих ресурсів чи без такої.

До протоколу:

Порушення: ст. ___ Закону України «Про тваринний світ» від 13.12.2001р. за № 2894-III та п. ___ Правил любительського і спортивного рибальства та Інструкції про порядок обчислення та внесення платежів за спеціальне використання водних живих ресурсів при здійсненні любительського і спортивного рибальства, затверджених наказом Державного комітету рибного господарства України від 15.02.99 № 19, зареєстровано в Мін'юсті 28.04.1999 № 269/3562 та/або п. ___ Правил промислового рибальства в рибогосподарських водних об'єктах України, затверджених наказом Державного комітету рибного господарства України від 18.03.1999 № 33, зареєстровано в Мін'юсті 25.05.1999 № 326/3619.

Відповідальність передбачена: ст. 63 Закону України «Про тваринний світ» від 13.12.2001р. за № 2894-III

Юридичний коментар до частини 4 статті 85 КУПАП:

Об'єкт: суспільні відносини у сфері використання об'єктів тваринного світу. Такі відносини регулюються Конституцією України, законами України «Про тваринний світ», «Про охорону навколишнього природного середовища» та іншими нормативно-правовими актами.

Об'єктивна сторона полягає у вчиненні таких дій: грубе порушення правил рибальства, використання об'єктів тваринного світу.

Рибальство здійснюється відповідно до Правил любительського і спортивного рибальства, Інструкції про порядок обчислення та внесення платежів за спеціальне використання водних живих ресурсів при здійсненні любительського і спортивного рибальства та Правил промислового рибальства в рибогосподарських водних об'єктах України, інших відповідних нормативно-правових актів.

Ведення рибного господарства та рибальство повинні здійснюватись з додержанням таких основних вимог: недопущення погіршення умов існування водних живих ресурсів; забезпечення охорони водних живих ресурсів від бра-

коньєрського та іншого використання, що проводиться з порушенням правил; сприяння природному відтворенню водних живих ресурсів шляхом проведення біотехнічних та рибницько-меліоративних робіт, спрямованих на поліпшення умов їх існування, здійснення заходів щодо штучного відтворення водних живих ресурсів; виконання встановлених норм, лімітів (квот), термінів і правил використання водних живих ресурсів; забезпечення управління і контролю у галузі охорони, використання і відтворення водних живих ресурсів та збереження середовища їх перебування; виконання норм і вимог міжнародного права щодо здійснення рибальства; забезпечення науково обґрунтованого раціонального використання водних живих ресурсів.

Спеціально уповноваженими органами виконавчої влади, що здійснюють управління у галузі охорони, використання і відтворення водних живих ресурсів, є Державний комітет рибного господарства України, Держекоінспекція та їх органи на місцях.

Грубим порушенням рибальства вважається рибальство із застосуванням вогнепальної зброї, електроструму, вибухових або отруйних речовин, інших заборонених знарядь лову, промислових знарядь лову особами, які не мають дозволу на промисел, вилов водних живих ресурсів у розмірах, що перевищують встановлені ліміти або встановлену правилами любительського і спортивного рибальства добову норму вилову.

Суб'єкт: громадяни та посадові особи.

Суб'єктивна сторона: провина у формі умислу або необережності.

Витяг із нормативно-правових актів:

Закон України «Про тваринний світ»

Стаття 27. Любительське і спортивне рибальство

У порядку загального використання об'єктів тваринного світу громадянам, у випадках, передбачених законодавством, дозволяється безоплатне любительське і спортивне рибальство для особистого споживання (без права реалізації) у визначених відповідно до законодавства водних об'єктах загального користування у межах встановлених законодавством обсягів безоплатного вилову і за умови додержання встановлених правил рибальства і водокористування.

В інших випадках любительське і спортивне рибальство здійснюються на праві спеціального використання об'єктів тваринного світу в порядку, встановленому Кабінетом Міністрів України відповідно до цього та інших законів.

Стаття 34. Обов'язки користувачів об'єктами тваринного світу

Користувачі об'єктами тваринного світу в установленому законодавством порядку зобов'язані:

– додержуватися встановлених правил, норм, лімітів і строків використання об'єктів тваринного світу;

- використовувати тваринний світ у способи, що не допускають порушення цілісності природних угруповань і забезпечують збереження тварин, яких не дозволено використовувати;

- безперешкодно допускати до перевірки всіх об'єктів, де утримуються, переробляються та реалізуються об'єкти тваринного світу, представників органів, що здійснюють державний контроль за охороною і використанням тваринного світу, своєчасно виконувати їх законні вимоги та розпорядження;

- своєчасно вносити збір за спеціальне використання об'єктів тваринного світу.

Користувачі об'єктів тваринного світу, які здійснюють ведення мисливського та рибного господарства, також зобов'язані:

- раціонально використовувати об'єкти тваринного світу, не допускати погіршення екологічного стану середовища існування тварин унаслідок власної діяльності, застосовувати природоохоронні технології під час здійснення виробничих процесів;

- проводити первинний облік чисельності і використання диких тварин, вивчати їх стан та характеристики угідь, де перебувають об'єкти тваринного світу, подавати цю інформацію органам, що здійснюють державний облік тварин та облік їх використання, ведення державного кадастру і моніторингу тваринного світу;

- проводити комплексні заходи, спрямовані на відтворення, у тому числі штучне, диких тварин, збереження і поліпшення середовища їх існування;

- здійснювати заходи щодо виконання загальнодержавних, регіональних, республіканських та інших територіальних екологічних програм з питань охорони, використання і відтворення тваринного світу;

- негайно інформувати природоохоронні органи, ветеринарні, санітарно-епідеміологічні служби про виявлення захворювань тварин, погіршення стану середовища їх існування, виникнення загрози знищення та випадки загибелі тварин, здійснювати комплексні заходи щодо профілактики і боротьби із захворюваннями;

- у межах закріпленої території здійснювати охорону об'єктів тваринного світу, дотримуватися режиму охорони видів тварин, занесених до Червоної книги України і до переліків видів тварин, які підлягають особливій охороні на території Автономної Республіки Крим, областей, міст Києва та Севастополя;

- самостійно припиняти використання об'єктів тваринного світу в разі погіршення їх стану та умов існування, зниження відтворюючої здатності та виникнення загрози знищення тварин, негайно вживати заходів до усунення негативного впливу на тварин і середовище їх існування;

- виконувати інші обов'язки щодо охорони і використання тваринного світу, передбачені Законом.

Стаття 63. Відповідальність за порушення законодавства в галузі охорони, використання і відтворення тваринного світу

Порушення законодавства в галузі охорони, використання і відтворення тваринного світу тягне за собою адміністративну, цивільно-правову чи кримінальну відповідальність відповідно до закону.

Відповідальність за порушення законодавства в галузі охорони, використання і відтворення тваринного світу несуть особи, винні в:

- порушенні встановленого законодавством порядку надання об'єктів тваринного світу в користування;
- порушенні правил використання об'єктів тваринного світу; незаконному вилученні об'єктів тваринного світу з природного середовища; перевищенні лімітів і порушенні інших встановлених законодавством вимог використання об'єктів тваринного світу;
- невиконанні вимог з оцінки впливів на довкілля;
- порушенні встановлених законодавством вимог щодо охорони середовища існування, умов розмноження і шляхів міграції тварин, самовільному випалюванні сухої рослинності або її залишків;
- порушенні правил зберігання, транспортування, застосування засобів захисту рослин, стимуляторів їх росту, мінеральних добрив та інших речовин (препаратів);
- порушенні правил створення, поповнення, зберігання, використання та державного обліку зоологічних колекцій, торгівлі ними, а також установленого законодавством порядку їх пересилання, ввезення в Україну і вивезення за її митну територію;
- самовільному або з порушенням установленого законодавством порядку переселенні, акліматизації та схрещуванні тварин, а також виведенні і використанні генетично змінених організмів; жорстокому поводженні з тваринами;
- приховуванні та перекрученні інформації про стан і чисельність об'єктів тваринного світу та їх використання;
- невжитті заходів щодо запобігання загибелі тварин, погіршенню середовища їх існування та ліквідації негативного впливу на тваринний світ; порушенні порядку придбання, реалізації, пересилання і вивезення за межі України, ввезення на її територію диких тварин та інших об'єктів тваринного світу;
- невиконанні встановлених законодавством вимог щодо охорони видів тварин, занесених до Червоної книги України або до переліків видів тварин, що підлягають особливій охороні;
- виготовленні, зберіганні, реалізації та застосуванні заборонених знарядь добування тварин;
- невиконанні законних розпоряджень посадових осіб органів, що здійснюють державний контроль та управління у галузі охорони, використання і відтворення тваринного світу.

Законом може бути встановлено відповідальність і за інші порушення законодавства в галузі охорони, використання і відтворення тваринного світу.

Підприємства, установи, організації та громадяни зобов'язані відшкодувати шкоду, заподіяну ними внаслідок порушення законодавства в галузі охорони, використання і відтворення тваринного світу, у порядку та розмірах, встановлених законодавством.

Незаконно добуті (зібрані) об'єкти тваринного світу, виготовлена з них продукція, знаряддя правопорушень підлягають безоплатному вилученню в установленому законом порядку.

Дикі тварини та інші об'єкти тваринного світу, що ввезені на територію України або вивозяться за її межі з порушенням законодавства, підлягають у встановленому законом порядку конфіскації або безоплатному вилученню і реалізуються згідно з правилами, встановленими центральним органом виконавчої влади, що забезпечує формування державної політики у сфері охорони навколишнього природного середовища, за погодженням з центральним органом виконавчої влади, що реалізує державну політику у сфері ветеринарної медицини.

У разі вилучення незаконно добутих живих тварин повинні бути вжиті заходи щодо їх збереження і, за можливості, – повернення у природне середовище.

**Правила любительського і спортивного рибальства
та Інструкції про порядок обчислення та внесення платежів
за спеціальне використання водних живих ресурсів при здійсненні
любительського і спортивного рибальства**

3.14. Забороняється:

- застосовувати без дозволу органів рибоохорони нові знаряддя та способи лову, які не передбачені цими Правилами рибальства;
- перебувати на водоймі або поблизу неї з вибуховими та отруйними речовинами, а також зі знаряддями лову, застосування яких у даний час і в цьому місці заборонено, а також зберігати заборонені знаряддя лову на водоймах або поблизу них;
- продаж фізичними та юридичними особами, які не мають на це дозволу, сіткових матеріалів, знарядь лову і пристосувань до них, застосування яких заборонено правилами рибальства;
- продаж або скуповування риби, ікри і водних безхребетних та продуктів їх переробки без наявності документа, який підтверджує законність їх придбання;
- миття у рибогосподарських водоймах або в їх прибережних смугах транспортних засобів, а також проведення робіт, які негативно впливають на стан водойм;
- зупинка плавзасобів в заборонених для рибальства місцях, за винятком зупинок біля населених пунктів та випадків кончевої потреби (шторм, туман, аварія тощо);
- організація змагань з рибальства в період нересту риби;
- пересування автотранспортних засобів, крім тих, що належать природоохоронним та правоохоронним органам, по кризі рибогосподарських водойм у період льодоставу (за винятком спеціально обладнаних льодових трас);
- пересування плавзасобів у заборонених для рибальства зонах (за винятком установлених суднових ходів), а на ділянках, оголошених органами рибоохорони нерестовищами в період нересту, – всіх плавучих засобів, крім суден спеціально уповноважених органів, які здійснюють охорону водних живих ресурсів;

- лов морських ссавців, риби та інших водних живих ресурсів, занесених до Червоної книги України; вивезення (винесення) риби, раків та інших водних живих ресурсів у кількості, що перевищує добову норму лову, або заборонених до лову правилами рибальства;

- вилучення із води знарядь лову, які належать іншим особам, та об'єктів лову, які є в цих знаряддях, тощо;

- проведення без погодження з органами рибоохорони та без дозволу Мінприроди акліматизації (реакліматизації), переселення і розведення нових для фауни України або генетично змінених водних живих ресурсів, зариблення водойм тощо.

3.15. Забороняється лов водних живих ресурсів:

- із застосуванням вибухових і отруйних речовин, електроструму, колючих знарядь лову, вогнепальної та пневматичної зброї (за винятком гарпунних рушниць для підводного полювання), промислових та інших знарядь лову, виготовлених із сіткоставних чи інших матеріалів усіх видів і найменувань, а також способом багріння, спорудження гаток, запруд та спускання води з рибогосподарських водойм;

- у каналах теплоенергоцентралей, підвідних та скидних каналах електростанцій;

- у підвідних і магістральних каналах, відводах рибогосподарських та меліоративних систем, в шлюзових каналах тощо;

- у новостворених водосховищах (до особливого розпорядження); з незареєстрованих плавзасобів або таких, що не мають на корпусі чіткого реєстраційного номера (за винятком веслових човнів);

- з човнів або інших плавзасобів на промислових ділянках, закріплених за користувачами водних живих ресурсів, а також на відстані від берега більш як 3 км в Чорному морі і 1,5 км – в Азовському морі;

- у верхніх б'єсах гребель на відстані ближче ніж за 500 метрів, в нижніх – на відстані в межах, встановлених п. 4.13 цих Правил рибальства;

- поблизу мостів, які охороняються, в межах режимних зон охорони;

- у радіусі 500 метрів навколо риборозплідних господарств;

- у водоймах риборозплідних і товарних рибних господарств;

- на водоймах, що розташовані в зоні евакуації (відчуження) на територіях, радіоактивно забруднених унаслідок катастрофи на Чорнобильській АЕС; на зимувальних ямах;

- з криги на ділянках водойм, закріплених за рибодобувними організаціями – на відстані більш як за 500 метрів від берега;

- на водоймах, що не визначені органами рибоохорони як такі, на яких дозволене любительське рибальство; у темний час доби (пізніше години від заходу сонця та раніше години до його сходу) з човнів та інших плавучих засобів у Чорному та Азовському морях;

- без наявності відповідних документів, що дають право на здійснення лову в окремих водоймах.

**Інструкція
про порядок обчислення та внесення платежів за спеціальне
використання водних живих ресурсів при здійсненні
любительського і спортивного рибальства**

2.1. Рибогосподарські водойми (їх ділянки), на яких любительське і спортивне рибальство (далі – любительське рибальство) здійснюється за плату, за умови спеціального використання водних живих ресурсів визначаються органами рибоохорони на підставі біологічних та наукових обґрунтувань.

Нормативи плати за вилов риби, добування інших водних живих ресурсів, що здійснюється за умов їх спеціального використання, встановлюються відповідно до Нормативів плати за спеціальне використання рибних та інших водних живих ресурсів, затверджених постановою Кабінету Міністрів України від 6 квітня 1998 р. N 449.

2.2. Документом на право проведення любительського рибальства, що здійснюється за умов спеціального використання водних живих ресурсів на визначених для цієї мети водоймах або їхніх ділянках (далі- водойми), є дозвіл, що видається органами рибоохорони Укрдержрибгоспу (далі – органи рибоохорони).

**Правила промислового рибальства
в рибогосподарських водних об'єктах України**

9. Забороняється

9.1. Скидати в рибогосподарські водні об'єкти та їхню водоохоронну зону неочищені й незнешкоджені стічні води промислових, комунальних, сільськогосподарських, інших підприємств, а також води від миття транспорту, виробничі, побутові та інші види відходів.

9.2. Скидати ґрунт, вибраний при проведенні днопоглиблювальних, дноочисних та інших робіт, а також пульпу, що створюється, за межами відведених і позначених місць та не в установлені терміни.

9.3. Здійснювати в рибогосподарських водних об'єктах вимочування льону, конопель, миття автотранспорту, винної тари, тари з-під отрутохімікатів та інших речовин, що негативно впливають на гідрохімічний режим водних об'єктів.

9.4. Здійснювати заготівлю лісу на берегах рік та їхніх приток, що є місцями нересту цінних видів риби, інших водних живих ресурсів, на відстані менше ніж 1 км від берега, а в районі розміщення рибницьких – заводів і господарств із розведення риби, інших водних організмів – на відстані менше ніж 3 км.

9.5. Вилучення заборонених, незаконно встановлених знарядь лову та незаконно вилучених водних живих ресурсів без відповідного запису в судовому журналі і без оповіщення державних органів рибоохорони.

9.6. Знаходитися промисловим, транспортним та іншим суднам у межах заборонених для промислу місцях, за винятком транзитного проходу і проходу фарватером, зупинок біля поселень, для встановлення бакенів і у випадках надзвичайної потреби (шторм, туман, аварія і т.п.).

9.7. Всюди продаж і скупка водних живих ресурсів (об'єктів промислу) та продукції з них без наявності у продавця документів, що підтверджують законність їх вилучення або придбання.

9.8. Будь-яке рибальство на новоутворених водосховищах та інших водних об'єктах.

9.9. Будь-яке рибальство протягом всього року біля гребель і шлюзів, у районі насосних станцій питного та промислового водопостачання, а також станцій, які перекачують ґрунтові та поверхневі води у водосховища на відстані ближче 500 м, а біля мостів, які охороняються, – в межах відомчих охоронних зон.

9.10. Займати будь-якими засобами та знаряддями лову водних живих ресурсів більше 2/3 ширини русла річки, струмка або протоки, а також здійснювати одночасне або чергове закидання неводів із протилежних берегів «в замок» і встановлювати ставні знаряддя лову в шаховому порядку.

9.11. Застосовувати нові знаряддя та засоби лову водних живих ресурсів.

9.12. У прибережних захисних смугах забороняється:

9.12.1. Застосування авіаопилення і авіаобприскування при обробці сільськогосподарських, лісних та інших масивів.

9.12.2. Використання для будь-яких цілей препаратів ДДТ, гексахлорану та інших речовин, гранично допустима концентрація яких для води рибогосподарських водних об'єктів нормується як «відсутність».

9.12.3. Застосування пестицидів із незатвердженими гранично-допустимими концентраціями (ГДК) для води рибогосподарських водних об'єктів.

9.12.4. Будівництво складів для схову пестицидів і мінеральних добрив, влаштування злітно-посадочних майданчиків для авіахімічних робіт, ванн для купання худоби, майданчиків для заправлення наземної апаратури ядохімікатами.

9.12.5. Будівництво тваринницьких ферм і комплексів, розміщення шлако-накопичувачів, сховищ, відстійників промислових відходів та інших гідротехнічних споруд, що можуть негативно впливати на прибережні води річок, озер і т. ін.

9.12.6. Розорювання земель (крім підготовки ґрунту для залуження і залісення), а також садівництво і городництво.

9.12.7. Будівництво будь-яких споруд (крім гідротехнічних, гідрометричних та лінійних), у тому числі баз відпочинку, дач, гаражів та стоянок для автомобілів.

СТАТТЯ 88-1 КУпАП

Порушення порядку придбання чи збуту об'єктів тваринного або рослинного світу, правил утримання диких тварин у неволі або в напіввільних умовах

Порушення порядку придбання чи збуту об'єктів тваринного або рослинного світу – тягне за собою накладення штрафу від трьох до п'ятнадцяти неоподатковуваних мінімумів доходів громадян з конфіскацією об'єктів тваринного або рослинного світу чи без такої.

Ті самі дії, вчинені щодо об'єктів тваринного або рослинного світу, які перебували в межах територій та об'єктів природно-заповідного фонду, занесених до Червоної книги України або які охороняються відповідно до міжнародних договорів України, – тягнуть за собою накладення штрафу від дев'яти до двадцяти чотирьох неоподатковуваних мінімумів доходів громадян з конфіскацією об'єктів тваринного або рослинного світу чи без такої.

Порушення правил утримання диких тварин у неволі або в напіввільних умовах – тягне за собою накладення штрафу від трьох до п'ятнадцяти неоподатковуваних мінімумів доходів громадян з конфіскацією об'єктів тваринного або рослинного світу чи без такої.

До протоколу:

Порушення: ст. ___ Закону України «Про рослинний світ» та/або ст. ___ Закону України «Про тваринний світ» та/або ст. ___ Закону України «Про захист тварин від жорстокого поводження» від 21.02.2006 за № 3447.

Відповідальність передбачена: ст. 40 Закону України «Про рослинний світ» та/або ст. 35 Закону України «Про захист тварин від жорстокого поводження» від 21.02.2006 за № 3447 та/або ст. 63 Закону України «Про тваринний світ» від 13.12.2001р. за № 2894-III

Юридичний коментар до статті 88-1 КУпАП:

Об'єкт: встановлений порядок придбання та збуту об'єктів тваринного або рослинного світу, правила тримання диких тварин у неволі або у напіввільних умовах. Предметом цього правопорушення є об'єкти тваринного та рослинного світу.

Об'єктивна сторона виражена у вчиненні таких дій: порушення порядку придбання об'єктів тваринного або рослинного світу; порушення порядку збуту об'єктів тваринного або рослинного світу; ті самі дії, вчинені щодо об'єктів тваринного або рослинного світу, які перебували у межах території, та об'єктів природно-заповідного фонду, занесених до Червоної книги України, або які охороняються відповідно до міжнародних договорів України; порушення правил утримання диких тварин у неволі або в напіввільних умовах. Підприємствам, установам, організаціям і громадянам дозволяється добування (придбання) диких тварин з метою утримання і розведення у напіввільних умовах чи в неволі для використання цих тварин та отриманих продуктів їх життєдіяльності. Тварини, вилучені з природного середовища за відповідним дозволом чи іншим документом та за визначену у встановленому законодавством порядку плату, є власністю підприємств, установ, організацій та громадян, яким цей дозвіл чи інший документ було видано. Дикі тварини, що утримуються підприємствами, установами, організаціями та громадянами у напіввільних умовах чи в неволі без відповідного дозволу чи інших документів на право вилучення їх з природного середовища, що засвідчують законність їх набуття, вважаються незаконно набутими. Правила добування диких тварин, а також їх утримання і розведення у напіввільних умовах чи в неволі, встановлюються спеціально уповноваженим центральним органом виконавчої влади з питань екології та природних ресурсів

за погодженням зі спеціально уповноваженими центральними органами виконавчої влади з питань мисливського господарства та полювання і рибного господарства. Збут об'єктів тваринного або рослинного світу регулюється відповідними нормативними актами, порушення встановленого порядку збуту має наслідком адміністративну відповідальність за цією статтею. Забороняється збут незаконно добутої продукції полювання. Щодо об'єктів тваринного або рослинного світу, які перебували у межах території, та об'єктів природно-заповідного фонду, занесених до Червоної книги України або які охороняються відповідно до міжнародних договорів України, – див. коментар до ст. 88.

Суб'єкт: загальний, тобто осудна особа, яка досягла 16-річного віку.

Суб'єктивна сторона може бути як у формі умислу, так і у формі необережності.

Витяг із законодавчих актів:

Закон України «Про рослинний світ»

Стаття 10. Спеціальне використання природних рослинних ресурсів

Реалізація лікарської та технічної сировини дикорослих рослин юридичними або фізичними особами, які не мають дозволу на спеціальне використання природних рослинних ресурсів, забороняється.

Не потребують дозволу на спеціальне використання природних рослинних ресурсів:

- власники земельних ділянок, на яких знаходяться об'єкти рослинного світу, крім тих, що занесені до Червоної книги України та Зеленої книги України;

- користувачі (в тому числі орендарі) земельних ділянок, які їм надано для цільового призначення (ведення селянського (фермерського) господарства, особистого підсобного господарства, колективного садівництва, городництва, сінокошіння, випасання худоби), за винятком використання ними дикорослих судинних рослин, мохоподібних, водоростей, лишайників, а також грибів, види яких занесені до Червоної книги України, та природних рослинних угруповань, занесених до Зеленої книги України.

Форма дозволу на спеціальне використання природних рослинних ресурсів встановлюється Кабінетом Міністрів України.

Видача дозволів на спеціальне використання природних рослинних ресурсів здійснюється у межах лімітів їх використання.

Закон України «Про тваринний світ»

Стаття 23. Добування диких тварин з метою утримання і розведення у неволі чи напіввільних умовах

...Придбання диких тварин у підприємств, установ, організацій та громадян, які не мають дозволу на їх добування або документів про придбання, забороняється.

Закон України «Про захист тварин від жорстокого поводження»

Стаття 8. Особливості утримання диких тварин у неволі

Утримання диких тварин у неволі допускається, якщо створені умови, що відповідають їх біологічним, видовим та індивідуальним особливостям.

Утримання диких тварин у неволі без створення відповідних умов не допускається.

Утримання диких тварин у неволі допускається за наявності дозволу, що видається центральним органом виконавчої влади, що реалізує державну політику у сфері охорони навколишнього природного середовища.

Утримання диких тварин у неволі без дозволу допускається в разі тимчасового утримання врятованої постраждалої тварини.

Допускається утримання дрібних диких тварин, які традиційно утримуються людьми в неволі і можуть бути забезпечені умовами утримання відповідно до вимог цього Закону.

Стаття 18. Загальні правила поводження з тваринами, що виключають жорстокість

При поводженні з тваринами не допускається:

- використання оснащень, інвентарю, що травмують тварин;
 - примушування тварин до виконання неприродних для них дій, що призводять до травмувань;
 - нанесення побоїв, травм з метою примушування тварин до виконання будь-яких вимог;
 - використання тварин в умовах надмірних фізіологічних навантажень тощо.
- При проведенні больових процедур обов'язкове застосування знеболюючих препаратів.

Забороняється:

- розведення тварин з виявленими генетичними змінами, що спричиняють їм страждання;
- розведення тварин зі спадково закріпленою агресивністю;
- примушування до нападу одних тварин на інших, крім випадків використання собак мисливських порід, інших ловчих звірів та птахів для полювання;
- проведення генетичних змін на тваринах;
- застосування до тварин фармакологічних та механічних засобів допінгу;
- інші дії чи бездіяльність, що суперечать принципам захисту тварин від жорстокого поводження.

Стаття 25. Правила поводження з тваринами, що використовуються у видовищних заходах, у спорті, при організації дозвілля

Демонстрація тварин на виставках, у зоопарках допускається за умови дотримання зоогігієнічних, ветеринарно-санітарних норм і правил, установлених для утримання тварин.

При поводженні з тваринами під час проведення спортивних, видовищних заходів, відео- та фотозйомок не допускається заподіяння їм травмувань, болю, знівечення, їх загибель.

Забороняється використання тварини у кориді, створення та діяльність пересувних звіринців, пересувних зоопарків та пересувних виставок диких тварин, а також діяльність дельфінаріїв, що не мають природної морської води.

При дресируванні тварин не допускається:

- нанесення тваринам побоїв, залякування, видалення кліків, кігтів тощо;
- примушування тварин до виконання дій, що їх травмують.

Забороняється використання у видовищних заходах, у спорті, при організації дозвілля тварин, які важко переносять неволю, закритий простір, дресирування.

Особа, яка утримує тварину, використання якої в циркових, спортивних та інших видовищних заходах є неможливим, зобов'язана забезпечити вказаній тварині умови утримання відповідно до вимог цього Закону.

Забороняється проведення боїв тварин, спортивних, видовищних заходів, що передбачають переслідування, умертвіння, спостереження передсмертної агонії тварин, використання для умертвіння тварин інших тварин.

Стаття 26. Правила поводження з тваринами, що використовуються в наукових експериментах, тестуванні, навчальному процесі, виробництві біологічних препаратів

Використання тварин у наукових експериментах, біологічному тестуванні, навчальному процесі допускається лише в разі, якщо відсутня можливість заміни їх іншими альтернативними методами і об'єктами.

Перелік альтернативних методів і об'єктів для використання замість експериментальних тварин розробляється та затверджується центральним органом виконавчої влади, що забезпечує формування державної політики у сфері освіти і науки.

Робота з експериментальними тваринами може проводитися за наявності дозволу на проведення такого виду діяльності, що видається центральним органом виконавчої влади, що реалізує державну політику у сфері наукової діяльності.

До роботи з експериментальними тваринами допускаються особи, які мають вищу медичну, ветеринарну, зоотехнічну, біологічну або фармацевтичну освіту, здобуту у вищих навчальних закладах III-IV рівнів акредитації.

Процедури на експериментальних тваринах незалежно від їх цілей, за яких можлива небезпека травмування тварин або заподіяння їм гострих чи тривалих больових подразнень, проводяться в умовах знеболювання.

Експериментальна тварина, яка вже використовувалася у процедурі, може використовуватися в наступній процедурі лише після відновлення її стану здоров'я до нормального та за умови, якщо:

- під час нової процедури до тварини застосовується загальна анестезія;
- наступна процедура передбачає лише незначні втручання.

Забороняється використання в наукових експериментах, тестуванні, навчальному процесі тварин, які важко переносять неволю, закритий простір, дресирування.

Забороняється застосування:

– девокалізації тварин (позбавлення хірургічним шляхом можливості тварини видавати звуки);

– травмуючих методів при відібранні з тварин клітин.

Забороняється проведення на тваринах демонстрацій у навчальних цілях, якщо явища, що демонструються, можуть бути показані на неживих об'єктах, у тому числі демонстрація рефлексорної діяльності організму.

Під час проведення практичних робіт у навчальному процесі забороняється вимагати від студентів виконання процедур, що призводять до смерті або травмування тварин, якщо це суперечить їхнім моральним або релігійним принципам. У цих випадках такі форми практичної роботи повинні бути замінені іншим завданням.

Експерименти на тваринах, що пов'язані з хірургічним та іншим ушкоджуючим впливом, не можуть проводитися за участю або в присутності осіб шкільного віку.

Тваринам, що використовувалися в наукових експериментах, тестуванні, навчальному процесі, надається кваліфікований догляд.

Нежиттєздатна експериментальна тварина умиряється методами евтаназії до настання у тварини страждань. Методом евтаназії для експериментальних тварин є передозування анестетиків.

Прибирання трупа можливе лише тоді, коли смерть буде констатована особою, відповідальною за роботу з твариною.

СТАТТЯ 91 КУпАП

Порушення правил охорони та використання територій та об'єктів природно-заповідного фонду

Здійснення в межах територій та об'єктів природно-заповідного фонду, їх охоронних зон, а також територій, зарезервованих для наступного заповідання, забороненої господарської та іншої діяльності, порушення інших вимог режиму цих територій та об'єктів, самовільна зміна їх меж, невжиття заходів для попередження і ліквідації негативних наслідків аварій або іншого шкідливого впливу на території та об'єкти природно-заповідного фонду – тягнуть за собою накладення штрафу на громадян від дев'яти до двадцяти чотирьох неоподатковуваних мінімумів доходів громадян з конфіскацією знарядь і засобів вчинення правопорушення та незаконно добутих природних ресурсів чи без такої і на посадових осіб – від п'ятнадцяти до тридцяти неоподатковуваних мінімумів доходів громадян з конфіскацією знарядь і засобів вчинення правопорушення та незаконно добутих природних ресурсів.

До протоколу:

Порушення: ст. __ Закону України «Про природно-заповідний фонд України» від 16.06.1992 р. № 2456-XII

Відповідальність передбачена: ст. 64 Закону України «Про природно-заповідний фонд України» від 16.06.1992 р. № 2456-XII

Юридичний коментар до статті 91 КУпАП:

Об'єкт: суспільні відносини у сфері охорони природно-заповідного фонду.

Територією чи об'єктом природно-заповідного фонду України оголошуються ділянки суші та водного простору, природні комплекси й об'єкти, які мають особливу екологічну, наукову, естетичну і народногосподарську цінність і призначені для збереження природної різноманітності, генофонду видів тварин і рослин, підтримання загального екологічного балансу та фонового моніторингу навколишнього природного середовища та які вилучаються з господарського використання повністю або частково.

До складу природно-заповідного фонду України належать державні заповідники, природні національні парки, заказники, пам'ятки природи, ботанічні сади, дендрологічні та зоологічні парки, парки-пам'ятки садово-паркового мистецтва, заповідні урочища.

Законодавством України природно-заповідний фонд охороняється як національне надбання, щодо якого встановлюється особливий режим охорони, відтворення і використання. Україна розглядає цей фонд як компонент світової системи природних територій та об'єктів, що перебувають під особливою охороною.

Об'єктивна сторона виражена у вчиненні дій, що порушують правила охорони та використання територій та об'єктів природно-заповідного фонду. Відносини, що виникають під час використання природно-заповідного фонду, регулюються законами України «Про природно-заповідний фонд України», «Про охорону навколишнього природного середовища», Земельним кодексом, Водним кодексом та іншими нормативно-правовими актами.

Землі природно-заповідного фонду – це ділянки суші і водного простору з природними комплексами та об'єктами, що мають особливу природоохоронну, екологічну, наукову, естетичну, рекреаційну та іншу цінність, яким відповідно до закону надано статус територій та об'єктів природно-заповідного фонду. На землях природоохоронного та історико-культурного призначення забороняється будь-яка діяльність, яка негативно впливає або може негативно впливати на стан природних та історико-культурних комплексів та об'єктів чи перешкоджає їх використанню за цільовим призначенням.

Збереження територій та об'єктів природно-заповідного фонду забезпечується шляхом: встановлення заповідного режиму; організації систематичних спостережень за станом заповідних природних комплексів та об'єктів; проведення комплексних досліджень з метою розроблення наукових основ їх збереження та ефективного використання; додержання вимог щодо охорони територій та об'єктів природно-заповідного фонду під час здійснення господарської, управлінської та іншої діяльності, розроблення проектної і проектно-планувальної документації, землевпорядкування, лісовпорядкування, проведення екологічних експертиз та здійснення інших відповідних дій.

На території природних заповідників забороняється будь-яка господарська та інша діяльність, що суперечить цільовому призначенню заповідника,

порушує природний розвиток процесів та явищ або створює загрозу шкідливого впливу на його природні комплекси та об'єкти, а саме: будівництво споруд, шляхів, лінійних та інших об'єктів транспорту і зв'язку, не пов'язаних з діяльністю природних заповідників, розведення вогнищ, влаштування місць відпочинку населення, стоянка транспорту, а також проїзд і прохід сторонніх осіб, прогін свійських тварин, пересування механічних транспортних засобів, за винятком шляхів загального користування, лісосплав, проліт літаків та вертольотів нижче 2 000 метрів над землею, подолання літаками звукового бар'єру над територією заповідника та інші види штучного шумового впливу, що перевищують установлені нормативи; геологорозвідувальні роботи, розроблення корисних копалин, порушення ґрунтового покриву та гідрологічного і гідрохімічного режимів, руйнування геологічних відшарувань, застосування хімічних засобів, усі види лісокористування, а також заготівля кормових трав, лікарських та інших рослин, квітів, насіння, очерету, випасання худоби, вилов і знищення диких тварин, порушення умов їх оселення, гніздування, інші види користування рослинним і тваринним світом, що призводять до порушення природних комплексів; мисливство, рибальство, інтродукція нових видів тварин і рослин, проведення заходів з метою збільшення чисельності окремих видів тварин понад допустиму науково обґрунтовану ємність угідь, збирання колекційних та інших матеріалів, за винятком матеріалів, необхідних для виконання наукових досліджень.

Для забезпечення необхідного режиму охорони природних комплексів та об'єктів природних заповідників, запобігання негативному впливу господарської діяльності на прилеглих до них територіях устанавлюються охоронні зони.

Зміна меж, категорії та скасування статусу територій та об'єктів природно-заповідного фонду проводиться відповідно до статей 51-53 Закону України «Про природно-заповідний фонд України».

Суб'єкт: громадяни та посадові особи.

Суб'єктивна сторона: це правопорушення може бути вчинено як з умислом, так і з необережності.

Витяги з законодавчих актів:

Закону України «Про природно-заповідний фонд України»

Стаття 16. Вимоги щодо охорони природних комплексів та об'єктів природних заповідників

На території природних заповідників забороняється будь-яка господарська та інша діяльність, що суперечить цільовому призначенню заповідника, порушує природний розвиток процесів та явищ або створює загрозу шкідливого впливу на його природні комплекси та об'єкти, а саме:

– будівництво споруд, шляхів, лінійних та інших об'єктів транспорту і зв'язку, не пов'язаних з діяльністю природних заповідників, розведення вогнищ, влаштування місць відпочинку населення, стоянка транспорту, а також проїзд і прохід

сторонніх осіб, прогін свійських тварин, пересування механічних транспортних засобів, за винятком шляхів загального користування, лісосплав, проліт літаків та вертольотів нижче 2000 метрів над землею, подолання літаками звукового бар'єру над територією заповідника та інші види штучного шумового впливу, що перевищують установлені нормативи;

– геологорозвідувальні роботи, розробка корисних копалин, порушення ґрунтового покриву та гідрологічного і гідрохімічного режимів, руйнування геологічних відшарувань, застосування хімічних засобів, усі види лісокористування, а також заготівля кормових трав, лікарських та інших рослин, квітів, насіння, очерету, випасання худоби, вилов і знищення диких тварин, порушення умов їх оселення, гніздування, інші види користування рослинним і тваринним світом, що призводять до порушення природних комплексів;

– мисливство, рибальство, лісокультурні роботи, рубка дуплястих дерев, всі види екскурсій, крім пішохідних, біотехнічні заходи, сінокосіння механізованими засобами, туризм, інтродукція нових видів тварин і рослин, проведення заходів з метою збільшення чисельності окремих видів тварин понад допустиму науково обґрунтовану ємність угідь, збирання колекційних та інших матеріалів, крім матеріалів, необхідних для виконання наукових досліджень.

Для збереження і відтворення корінних природних комплексів, проведення науково-дослідних робіт та виконання інших завдань у природному заповіднику відповідно до проекту організації його території та охорони природних комплексів допускається:

– виконання відновлювальних робіт на землях з порушеними корінними природними комплексами, а також здійснення заходів щодо запобігання змінам природних комплексів заповідника внаслідок антропогенного впливу;

– відновлення гідрологічного режиму, збереження та відновлення рослинних угруповань, що історично склалися, видів рослин і тварин, які зникають, тощо;

– здійснення протипожежних заходів та вибіркового діагностичного відстрілу диких тварин для ветеринарно-санітарної експертизи, що не порушують режиму заповідника; спорудження у встановленому порядку будівель та інших об'єктів, необхідних для виконання поставлених перед заповідником завдань; збір колекційних та інших матеріалів, виконання робіт, передбачених планами довгострокових стаціонарних наукових досліджень, проведення екологічної освітньо-виховної роботи.

Проектом організації території природного заповідника та охорони його природних комплексів може бути передбачено виділення земельних ділянок для задоволення господарських потреб заповідника та його працівників у сінокосах, випасах, городах та паливі відповідно до встановлених нормативів.

Проекти організації території природних заповідників та охорони їх природних комплексів розробляються спеціалізованими проектними організаціями і затверджуються центральним органом виконавчої влади в галузі охорони навколишнього природного середовища.

У разі термінової необхідності за рішенням науково-технічної ради природного заповідника на території природного заповідника можуть проводитися заходи,

спрямовані на охорону природних комплексів, ліквідацію наслідків аварій, стихійного лиха, не передбачені Проектом організації території природного заповідника та охорони його природних комплексів.

Для ліквідації наслідків аварій та стихійного лиха, у результаті яких виникає пряма загроза життю людей чи знищення заповідних природних комплексів, особливо термінові заходи здійснюються за рішенням дирекції природного заповідника.

Стаття 18. Структура території та особливості управління біосферними заповідниками

Для біосферних заповідників установлюється диференційований режим охорони, відтворення та використання природних комплексів згідно з функціональним зонуванням:

заповідна зона – включає території, призначені для збереження і відновлення найбільш цінних природних та мінімально порушених антропогенними факторами природних комплексів, генофонду рослинного і тваринного світу; її режим визначається відповідно до вимог, встановлених для природних заповідників;

буферна зона – включає території, виділені з метою запобігання негативного впливу на заповідну зону господарської діяльності на прилеглих територіях; її режим визначається відповідно до вимог, встановлених для охоронних зон природних заповідників;

зона антропогенних ландшафтів – включає території традиційного землекористування, лісокористування, водокористування, місць поселення, рекреації та інших видів господарської діяльності; в ній забороняється мисливство.

У межах території біосферних заповідників можуть виділятися зони регульованого заповідного режиму, до складу яких включаються регіональні ландшафтні парки, заказники, заповідні урочища з додержанням вимог щодо їх охорони, встановлених цим Законом.

Зонування території біосферних заповідників проводиться відповідно до проекту організації території біосферного заповідника та охорони його природних комплексів.

У проекті організації території біосферного заповідника та охорони його природних комплексів визначаються та обґрунтовуються заходи щодо провадження природоохоронної, науково-дослідної, рекреаційної, господарської діяльності відповідно до законодавства і міжнародних договорів.

Проекти організації території біосферних заповідників та охорони їх природних комплексів розробляються спеціалізованими проектними організаціями і затверджуються центральним органом виконавчої влади в галузі охорони навколишнього природного середовища.

Забороняється проведення рубок головного користування та всіх видів поступових та суцільних рубок, вирубування дуплястих дерев, а також добування піску та гравію в річках та інших водоймах у заповідній зоні біосферних заповідників.

Стаття 19. Особливості діяльності біосферних заповідників

Наукові дослідження, спостереження за станом навколишнього природного середовища та інша діяльність біосферних заповідників здійснюються з урахуванням міжнародних програм.

Стаття 21. Структура території та вимоги щодо охорони природних комплексів та об'єктів національних природних парків

На території національних природних парків з урахуванням природоохоронної, оздоровчої, наукової, рекреаційної, історико-культурної та інших цінностей природних комплексів та об'єктів, їх особливостей встановлюється диференційований режим щодо їх охорони, відтворення та використання згідно з функціональним зонуванням:

заповідна зона – призначена для охорони та відновлення найбільш цінних природних комплексів, режим якої визначається відповідно до вимог, встановлених для природних заповідників;

зона регульованої рекреації – в її межах проводяться короткостроковий відпочинок та оздоровлення населення, огляд особливо мальовничих і пам'ятних місць; у цій зоні дозволяється влаштування та відповідне обладнання туристських маршрутів і екологічних стежок; тут забороняються рубки лісу головного користування, промислове рибальство, мисливство, інша діяльність, яка може негативно вплинути на стан природних комплексів та об'єктів заповідної зони;

зона стаціонарної рекреації – призначена для розміщення готелів, мотелів, кемпінгів, інших об'єктів обслуговування відвідувачів парку; тут забороняється будь-яка господарська діяльність, що не пов'язана з цільовим призначенням цієї функціональної зони або може шкідливо вплинути на стан природних комплексів та об'єктів заповідної зони і зони регульованої рекреації;

господарська зона – у її межах проводиться господарська діяльність, спрямована на виконання покладених на парк завдань, знаходяться населені пункти, об'єкти комунального призначення парку, а також землі інших землевласників та землекористувачів, включені до складу парку, на яких господарська та інша діяльність здійснюється з дотриманням вимог та обмежень, встановлених для зон антропогенних ландшафтів біосферних заповідників.

На території зони регульованої рекреації, стаціонарної рекреації та господарської зони забороняється будь-яка діяльність, яка призводить або може призвести до погіршення стану навколишнього природного середовища та зниження рекреаційної цінності території національного природного парку.

Зонування території національного природного парку, рекреаційна та інша діяльність на його території провадяться відповідно до Положення про національний природний парк та Проекту організації території національного природного парку, охорони, відтворення та рекреаційного використання його природних комплексів і об'єктів, що затверджується центральним органом виконавчої влади у галузі охорони навколишнього природного середовища.

Забороняється проведення рубок головного користування та всіх видів поступових та суцільних рубок, вирубування дуплястих дерев, а також добування піску та гравію в річках та інших водоймах у заповідній зоні національних природних парків.

Стаття 24. Структура території та вимоги щодо охорони природних комплексів та об'єктів регіональних ландшафтних парків

На території регіональних ландшафтних парків з урахуванням природоохоронної, оздоровчої, наукової, рекреаційної, історико-культурної та інших цінностей природних комплексів та об'єктів, їх особливостей проводиться зонування з урахуванням вимог, встановлених для територій національних природних парків.

Проект організації території регіонального ландшафтного парку, охорони, відтворення та рекреаційного використання його природних комплексів та об'єктів і порядок його реалізації затверджуються державним органом, який прийняв рішення про організацію парку.

Стаття 26. Основні вимоги щодо режиму заказників

На територіях заказників забороняються суцільні, прохідні, лісовідновні та поступові рубки, видалення захаращеності, а також полювання та інша діяльність, що суперечить цілям і завданням, передбаченим положенням про заказник.

Господарська, наукова та інша діяльність, що не суперечить цілям і завданням заказника, проводиться з додержанням загальних вимог щодо охорони навколишнього природного середовища.

Власники або користувачі земельних ділянок, водних та інших природних об'єктів, оголошених заказником, беруть на себе зобов'язання щодо забезпечення режиму їх охорони та збереження.

Стаття 28. Основні вимоги щодо режиму пам'яток природи

На території пам'яток природи забороняються суцільні, поступові, лісовідновні та прохідні рубки, видалення захаращеності, полювання та будь-яка інша діяльність, що загрожує збереженню або призводить до деградації чи зміни первісного їх стану.

На території пралісових пам'яток природи забороняються всі види рубок, у тому числі санітарні, рубки формування і оздоровлення лісів та видалення захаращеності (крім догляду за лінійними об'єктами та вирубування окремих дерев під час гасіння пожежі), будівництво споруд, прокладання шляхів, лінійних та інших об'єктів транспорту і зв'язку, випасання худоби, промислова заготівля недеревинних лісових продуктів, проїзд транспортних засобів (крім доріг загального користування та транспортних засобів оперативних і спеціальних служб).

Навколо пралісових пам'яток природи устанавлюються охоронні зони завширшки не менше подвійної висоти деревостану пралісу, в яких забороняються будь-які суцільні, у тому числі санітарні, а також поступові рубки.

Власники або користувачі земельних ділянок, водних та інших природних об'єктів, оголошених пам'ятками природи, беруть на себе зобов'язання щодо забезпечення режиму їх охорони та збереження.

Визначення належності територій до пралісових пам'яток природи здійснюється за спеціальною методикою, яка розробляється і затверджується центральним органом виконавчої влади, що забезпечує формування державної політики у сфері охорони навколишнього природного середовища.

Стаття 30. Основні вимоги щодо режиму заповідних урочищ

На території заповідних урочищ забороняються всі види рубок, у тому числі санітарні, рубки формування і оздоровлення лісів, видалення захаращеності та будь-яка діяльність, що порушує природні процеси, які відбуваються у природних комплексах, включених до їх складу, відповідно до вимог, встановлених для природних заповідників.

Власники або користувачі земельних ділянок, водних та інших природних об'єктів, оголошених заповідними урочищами, беруть на себе зобов'язання щодо забезпечення режиму їх охорони та збереження.

Стаття 32. Структура території та основні вимоги щодо режиму ботанічних садів

На території ботанічних садів забороняється будь-яка діяльність, що не пов'язана з виконанням покладених на них завдань і загрожує збереженню колекцій флори.

У межах ботанічних садів для забезпечення необхідного режиму охорони та ефективного використання можуть бути виділені зони:

експозиційна – її відвідування дозволяється в порядку, що встановлюється адміністрацією ботанічного саду;

наукова – до складу зони входять колекції, експериментальні ділянки тощо, на відвідування її мають право лише співробітники ботанічного саду у зв'язку з виконанням ними службових обов'язків, а також спеціалісти інших установ з дозволу адміністрації саду;

заповідна – відвідування її забороняється, крім випадків, коли воно пов'язано з проведенням наукових спостережень;

адміністративно-господарська.

Зонування території ботанічних садів проводиться відповідно до Положення про ботанічний сад та Проекту організації території ботанічного саду, що розробляється спеціалізованими науковими та проектними установами і затверджується органом, у підпорядкуванні якого перебуває ботанічний сад, за погодженням з:

центральним органом виконавчої влади в галузі охорони навколишнього природного середовища – щодо ботанічних садів загальнодержавного значення;

органами центрального органу виконавчої влади в галузі охорони навколишнього природного середовища на місцях, а на території Автономної Республіки Крим – органом виконавчої влади Автономної Республіки Крим з питань охорони навколишнього природного середовища – щодо ботанічних садів місцевого значення.

Стаття 34. Основні вимоги щодо режиму дендрологічних парків

На території дендрологічних парків забороняється діяльність, що не пов'язана з виконанням покладених на них завдань і загрожує збереженню дендрологічних колекцій.

На території дендрологічних парків може бути проведено зонування відповідно до вимог, встановлених для ботанічних садів.

Проект організації території дендрологічного парку розробляється спеціалізованими науковими та проектними установами і затверджується органом, у підпорядкуванні якого перебуває дендрологічний парк, за погодженням з:

центральним органом виконавчої влади в галузі охорони навколишнього природного середовища – щодо дендрологічних парків загальнодержавного значення;

органами центрального органу виконавчої влади в галузі охорони навколишнього природного середовища на місцях, а на території Автономної Республіки Крим – органом виконавчої влади Автономної Республіки Крим з питань охорони навколишнього природного середовища – щодо дендрологічних парків місцевого значення.

Стаття 36. Структура території та основні вимоги щодо режиму зоологічних парків

На території зоологічних парків забороняється діяльність, що не пов'язана з виконанням покладених на них завдань і загрожує збереженню сприятливих умов для життя тварин цих парків.

На території зоологічних парків з метою забезпечення виконання поставлених перед ними завдань виділяються зони:

експозиційна – призначена для стаціонарного утримання тварин і використання їх у культурно-пізнавальних цілях;

наукова – у її межах проводиться науково-дослідна робота; відвідування зони дозволяється в порядку, що встановлюється адміністрацією парку;

рекреаційна – призначена для організації відпочинку та обслуговування відвідувачів парку;

господарська – зона, де розміщуються допоміжні господарські об'єкти.

Проект організації території зоологічного парку розробляється спеціалізованими науковими та проектними організаціями і затверджується органом, у підпорядкуванні якого перебуває зоологічний парк, за погодженням з:

центральним органом виконавчої влади в галузі охорони навколишнього природного середовища – щодо зоологічних парків загальнодержавного значення;

органами центрального органу виконавчої влади в галузі охорони навколишнього природного середовища на місцях, а на території Автономної Республіки Крим – органом виконавчої влади Автономної Республіки Крим з питань охорони навколишнього природного середовища – щодо зоологічних парків місцевого значення.

Зоологічні парки можуть організовувати пересувні експозиції тварин, мати у своєму складі підсобні господарства, які створюються для забезпечення тварин кормами.

Стаття 38. Основні вимоги щодо режиму парків-пам'яток садово-паркового мистецтва

На території парків-пам'яток садово-паркового мистецтва забороняється будь-яка діяльність, що не пов'язана з виконанням покладених на них завдань і загрожує їх збереженню.

На території парків-пам'яток садово-паркового мистецтва забезпечується проведення екскурсій та масовий відпочинок населення, здійснюється догляд за насадженнями, включаючи санітарні рубки, рубки реконструкції та догляду з підсадкою дерев і чагарників ідентичного видового складу, замість загиблих, вживаються заходи щодо запобігання самосіву, збереження композицій із дерев, чагарників і квітів, трав'яних газонів.

На території парків-пам'яток садово-паркового мистецтва може проводитися зонування відповідно до вимог, встановлених для ботанічних садів.

Утримання та реконструкція парків-пам'яток садово-паркового мистецтва провадиться за проектами, що розробляються спеціалізованими науковими та проектними установами і затверджуються органами, у підпорядкуванні яких перебувають ці парки, за погодженням з:

центральним органом виконавчої влади в галузі охорони навколишнього природного середовища – щодо парків-пам'яток садово-паркового мистецтва загальнодержавного значення;

органами центрального органу виконавчої влади в галузі охорони навколишнього природного середовища на місцях, а на території Автономної Республіки Крим – органом виконавчої влади Автономної Республіки Крим з питань охорони навколишнього природного середовища – щодо парків-пам'яток садово-паркового мистецтва місцевого значення.

Власники або користувачі земельних ділянок, водних та інших природних об'єктів, оголошених парками-пам'ятками садово-паркового мистецтва, беруть на себе зобов'язання щодо забезпечення режиму їх охорони та збереження.

Стаття 40. Основні вимоги щодо режиму охоронних зон територій та об'єктів природно-заповідного фонду

Режим охоронних зон територій та об'єктів природно-заповідного фонду визначається з урахуванням характеру господарської діяльності на прилеглих територіях, на основі оцінки її впливу на довкілля.

В охоронних зонах не допускається будівництво промислових та інших об'єктів, мисливство, розвиток господарської діяльності, яка може призвести до негативного впливу на території та об'єкти природно-заповідного фонду. Оцінка такого впливу здійснюється в порядку, встановленому законодавством України.

Положення, що визначають режим кожної з охоронних зон територій та об'єктів природно-заповідного фонду, затверджуються державними органами, які приймають рішення про їх виділення.

Охоронні зони територій та об'єктів природно-заповідного фонду враховуються під час розробки проектно-планувальної та проектної документації.

2.3. ДОКУМЕНТАЛЬНЕ ОФОРМЛЕННЯ ПЕРЕВІРКИ

Громадський інспектор з охорони довкілля під час перевірки дотримання природоохоронного законодавства для фіксування факту виявленого порушення, за яке передбачено відповідальність, складає протокол про адміністративне правопорушення.

ПРОТОКОЛИ ПРО АДМІНІСТРАТИВНІ ПРАВОПОРУШЕННЯ

Громадські інспектори з охорони довкілля мають право самостійно складати протоколи на громадян, а також можуть складати протоколи на посадових осіб, якщо відповідно до ст. 5. Положення про громадських інспекторів з охорони довкілля спільно з працівниками органів Держекоінспекції беруть участь у проведенні перевірок додержання природоохоронного законодавства підприємствами, установами, організаціями всіх форм власності.

На підставі протоколу вирішується питання про застосування заходів впливу. Під час складання протоколу необхідно звернути особливу увагу на точність визначення виду порушення, його причин і наслідків, а також кваліфікування виявленого порушення відповідно до статей природоохоронного законодавства.

Протокол підписується громадським інспектором, який його склав, правопорушником, особами, що брали участь у виявленні порушення, а за наявності свідків протокол підписується й ними. У разі відмови особи, яка вчинила правопорушення, від підписання протоколу в ньому робиться відповідний запис про це. Особа, яка вчинила правопорушення, має право додати до протоколу пояснення й зауваження щодо його змісту, а також викласти мотиви своєї відмови від підписання.

Після цього громадський інспектор подає протокол відповідному органу Держекоінспекції для притягнення винних до відповідальності.

Органи (посадові особи), уповноважені розглядати справи про адміністративні правопорушення згідно зі ст. 213 КУпАП, – це:

адміністративні комісії при виконавчих комітетах селищних, сільських, міських рад;

виконавчі комітети селищних, сільських, міських рад;

районними, районними у місті, міськими чи міськрайонними судами (суддями);

органами внутрішніх справ, органами державних інспекцій і іншими органами (посадовими особами), уповноваженими на те КУпАП.

Згідно зі статтею 242-1 КУпАП від імені органу виконавчої влади, що реалізує державну політику із здійснення державного нагляду (контролю) у сфері охорони навколишнього природного середовища, раціонального використання, відтворення і охорони природних ресурсів, розглядати справи про адміністративні

Форма протоколу про адміністративне правопорушення

Перший/Другий екземпляр

Державна екологічна інспекція України
 пров. Новопечерський, 3, корп. 2, м. Київ, тел./факс (044) 521-20-40, тел. 521-20-56

ПРОТОКОЛ
про адміністративне правопорушення

« ___ » _____ 20__ року

№ Г-001

Місце складання протоколу _____

Я, громадський інспектор з охорони довкілля _____
(найменування території, прізвище, ім'я та по батькові особи громадського інспектора)

керуючись статтями 254-256 Кодексу України про адміністративні
 правопорушення, склав цей протокол про те, що гр. (гр.-ка)

_____ ,
(прізвище, ім'я та по батькові)
 який (яка) народився (лась) _____ року у _____
(місце народження)

проживає за адресою: _____

_____ контактний телефон _____

і працює (навчається) на посаді _____
(посада, повна назва місця роботи чи навчання, поштова адреса цього місця)

сімейний стан _____, кількість утриманців _____,
 заробітна плата _____ грн., ідентифікаційний номер (при наявності) _____,
 документи, що засвідчують його особу: _____
(назва документа)

серія _____ № _____, що виданий _____
(дата видачі та назва органу, який видав документ)

здійснив адміністративне правопорушення, відповідальність за яке передбачена ч. _____ статті
 _____, а також статтею(ями) _____
 Кодексу України про адміністративні правопорушення, тим, що о _____ год
 _____ хв _____ 200__ року

(суть порушення відповідно до вимог законодавчих та інших нормативно-правових актів)

що є порушенням _____
(назва закону та нормативно-правового акта, вимоги яких порушені, їх статті)

У порушника виявлені: _____

Чи чинив порушник опір (описати докладно): _____

Інші відомості, необхідні для вирішення справи: _____

Пояснення порушника: _____

Порушнику роз'яснено права відповідно до статей 63 Конституції України та 268 КУпАП, зокрема: знайомитися з матеріалами справи, давати пояснення, подавати докази, заявляти клопотання; при розгляді справи користуватися юридичною допомогою адвоката, іншого фахівця у галузі права, який за законом має право на надання правової допомоги особисто чи за дорученням юридичної особи, виступати рідною мовою і користуватися послугами перекладача, якщо не володіє мовою, якою ведеться провадження; оскаржити постанову по справі; а також про те, що справа про адміністративне правопорушення розглядається в присутності особи, яка притягається до адміністративної відповідальності, а під час відсутності цієї особи справу може бути розглянуто лише у випадках, коли є дані про своєчасне її сповіщення про місце і час розгляду справи і якщо від неї не надійшло клопотання про відкладення розгляду справи. Особа не несе відповідальності за відмову давати свідчення або пояснення щодо себе, членів сім'ї чи близьких родичів, коло яких визначається законом.

_____ (ПІБ особи, якій права роз'яснено, та її підпис)

Підписи:

Посадової особи, яка склала протокол:

_____ (підпис)

_____ (прізвище, ініціали)

Особи, яка вчинила адміністративне правопорушення:

_____ (підпис)

_____ (прізвище, ініціали)

Свідки (за наявності):

_____ (підпис)

_____ (прізвище, ім'я, по батькові)

_____ (місце проживання)

_____ (підпис)

_____ (прізвище, ім'я, по батькові)

_____ (місце проживання)

правопорушення і накладати адміністративні стягнення мають право Головний державний інспектор України з охорони навколишнього природного середовища та його заступники, старші державні інспектори України з охорони навколишнього природного середовища, державні інспектори України з охорони навколишнього природного середовища, головні державні інспектори з охорони навколишнього природного середовища Автономної Республіки Крим, областей, міст Києва і Севастополя та їх заступники, головні державні інспектори з охорони навколишнього природного середовища Чорного і Азовського морів та їх заступники, державні інспектори з охорони навколишнього природного середовища відповідних територій.

АКТ ПРО ПОРУШЕННЯ ПРИРОДООХОРОННОГО ЗАКОНОДАВСТВА

Самостійно здійснюючи заходи з екологічного контролю, громадський інспектор з охорони довкілля для фіксування правопорушення може складати акт про порушення природоохоронного законодавства у довільній формі.

За своєю суттю акт повинен бути відображенням стану впливу об'єкта на навколишнє природне середовище.

У вступній частині акта наводяться місце й дата його складання, поштова адреса, паспортні дані для фізичних осіб.

У констатувальній частині у стислій формі викладаються результати перевірки об'єкта. Викладений матеріал повинен підкріплюватися кількісними показниками. Фото- та відеоматеріали, результати аналізів і т. ін. за необхідності додаються до акта.

Акт передається до органів внутрішніх справ або органів Держекоінспекції для притягнення правопорушників до відповідальності.

Під час участі разом з державними інспекторами у проведенні планового (позапланового) заходу державного нагляду (контролю) щодо додержання суб'єктом господарювання вимог законодавства у сфері охорони навколишнього природного середовища, раціонального використання, відтворення і охорони природних ресурсів, громадський інспектор може допомагати державному інспектору складати Акт про перевірку. Форма Акта затверджена Наказом Мінприроди України від 09.08.2017 № 303, зареєстровано в Міністерстві юстиції України 23.10.2017 № 1289/31157, за текстом додається.

Державний інспектор окремим розділом акта за результатами перевірки за виявленими порушеннями природоохоронного законодавства видає обов'язкові до виконання приписи із зазначенням термінів їх виконання й посиланням на статті або пункти законодавчих чи нормативних документів.

Акт перевірки обговорюється з керівником об'єкта, а за необхідності – у присутності відповідальних працівників.

Складання акта перевірки як первинного документа є обов'язковим практично за всіх видів інспекторських перевірок, за винятком тих випадків, коли

розслідуються очевидні протизаконні дії окремих осіб (миття транспорту в непередбачених для цього місцях, вивантаження сміття в забороненому місці, браконьєрство тощо), які безпосередньо призвели до забруднення природного середовища, і коли державний інспектор може обмежитися складанням протоколу про порушення природоохоронного законодавства та вжиттям адміністративних заходів.

Відповідно до завдань контролю за дотриманням природоохоронного законодавства здійснюються заходи, спрямовані на запобігання порушенням, встановлюються причини й наслідки цих порушень.

Форма акта, що складається за результатом проведення заходу державного нагляду (контролю) щодо додержання природоохоронного законодавства:

ЗАТВЕРДЖЕНО
Наказ Міністерства
екології та природних
ресурсів України
09.08.2017 № 303

Зареєстровано в Міністерстві
юстиції України
23 жовтня 2017 р.
за № 1289/31157



УКРАЇНА

ДЕРЖАВНА ЕКОЛОГІЧНА ІНСПЕКЦІЯ УКРАЇНИ

Новопечерський пров., 3, корпус 2, м. Київ, 01042, тел./факс (044) 521-20-40,
тел. (044) 521-20-56, ел. адреса: info@dei.gov.ua

(найменування, місцезнаходження, телефони територіального органу, що здійснює перевірку)

АКТ,

**складений за результатом проведення планового (позапланового)
заходу державного нагляду (контролю) щодо додержання
суб'єктом господарювання вимог законодавства у сфері охорони
навколишнього природного середовища, раціонального використання,
відтворення і охорони природних ресурсів**

№ □□□□□□□□□□

(найменування юридичної особи (відокремленого підрозділу) або прізвище,

ім'я та по батькові фізичної особи – підприємця)

Код згідно з ЄДРПОУ, або реєстраційний номер облікової картки платника податків □□□□□□□□□□, або серія (за наявності) та номер паспорта*

(місцезнаходження/місце проживання суб'єкта господарювання, номер телефону,

телефаксу та адреса електронної пошти)

I. Загальна інформація про проведення заходу державного нагляду (контролю)

Розпорядчий документ, на виконання якого проводиться захід державного нагляду (контролю), від □□.□□.□□□□ № □□□□ Посвідчення (направлення) від □□.□□.□□□□ № □□□□	Тип заходу державного нагляду (контролю): <input type="checkbox"/> плановий <input type="checkbox"/> позаплановий
--	---

*Для фізичних осіб, які через свої релігійні переконання відмовилися від прийняття реєстраційного номера облікової картки платника податків, повідомили про це відповідний орган доходів і зборів та мають відмітку в паспорті.

II. Строк проведення заходу державного нагляду (контролю)

Початок перевірки					Завершення перевірки				
□□	□□	□□□□	□□	□□	□□	□□	□□□□	□□	□□
число	місяць	рік	години	хвилини	число	місяць	рік	години	хвилини

III. Особи, які беруть участь у проведенні заходу державного нагляду (контролю)

Посадові особи органу державного нагляду (контролю): _____

(посади, прізвища, імена та по батькові)

Керівник суб'єкта господарювання або уповноважена ним особа _____

(посада, прізвище, ім'я та по батькові)

Інші особи:

(посади, прізвища, імена та по батькові)

IV. Дані про останній проведений захід державного нагляду (контролю)

Плановий	Позаплановий
<input type="checkbox"/> не проводився	<input type="checkbox"/> не проводився
<input type="checkbox"/> проводився з <input type="text"/> . <input type="text"/> . <input type="text"/> по <input type="text"/> . <input type="text"/> . <input type="text"/> Акт перевірки № <input type="text"/> Припис щодо усунення порушень: <input type="checkbox"/> не видавався; <input type="checkbox"/> видавався Вимоги припису: <input type="checkbox"/> виконано; <input type="checkbox"/> не виконано	<input type="checkbox"/> проводився з <input type="text"/> . <input type="text"/> . <input type="text"/> по <input type="text"/> . <input type="text"/> . <input type="text"/> Акт перевірки № <input type="text"/> Припис щодо усунення порушень: <input type="checkbox"/> не видавався; <input type="checkbox"/> видавався Вимоги припису: <input type="checkbox"/> виконано; <input type="checkbox"/> не виконано

V. ВИЧЕРПНИЙ ПЕРЕЛІК

питань стосовно проведення заходу державного нагляду (контролю) щодо додержання суб'єктом господарювання вимог законодавства у сфері охорони навколишнього природного середовища, раціонального використання, відтворення і охорони природних ресурсів

№ з/п	Питання щодо дотримання суб'єктом господарювання вимог законодавства	Ступінь ризику суб'єкта господарювання	Відповіді на питання				Нормативне обґрунтування
			Так	Ні	НВ	НР	
1	2	3	4	5	6	7	8
1	Загальні питання**						
1.1	Вимоги органу державного нагляду (контролю) щодо усунення виявлених порушень вимог законодавства у визначені строки виконано	Високий Середній Незначний					Абзац третій частини першої статті 11 ЗУ № 877
1.2	Замовником екологічної експертизи вимоги висновків екологічної експертизи виконуються	Високий Середній Незначний					Пункт 5 частини першої статті 32 ЗУ № 45/95
2	Перелік питань щодо проведення планового (позапланового) заходу державного нагляду (контролю) за додержанням вимог законодавства про охорону атмосферного повітря визначений згідно з додатком 1 до цього Акта						

3	Перелік питань щодо проведення планового (позапланового) заходу державного нагляду (контролю) за додержанням вимог законодавства про охорону і раціональне використання вод та відтворення водних ресурсів визначений згідно з додатком 2 до цього Акта
4	Перелік питань щодо проведення планового (позапланового) заходу державного нагляду (контролю) за додержанням вимог законодавства про використання та охорону земель визначений згідно з додатком 3 до цього Акта
5	Перелік питань щодо проведення планового (позапланового) заходу державного нагляду (контролю) за додержанням вимог законодавства про поводження з відходами визначений згідно з додатком 4 до цього Акта
6	Перелік питань щодо проведення планового (позапланового) заходу державного нагляду (контролю) за додержанням вимог законодавства про природно-заповідний фонд визначений згідно з додатком 5 до цього Акта
7	Перелік питань щодо проведення планового (позапланового) заходу державного нагляду (контролю) за додержанням вимог законодавства про охорону, захист, використання та відтворення лісів визначений згідно з додатком 6 до цього Акта
8	Перелік питань щодо проведення планового (позапланового) заходу державного нагляду (контролю) за додержанням вимог законодавства про охорону, використання і відтворення риби та інших водних живих ресурсів визначений згідно з додатком 7 до цього Акта
9	Перелік питань, щодо проведення планового (позапланового) заходу державного нагляду (контролю) за додержанням вимог законодавства про охорону, утримання зоологічних колекцій, у тому числі диких тварин у неволі, визначений згідно з додатком 8 до цього Акта
10	Перелік питань щодо проведення планового (позапланового) заходу державного нагляду (контролю) за додержанням вимог законодавства під час ведення мисливського господарства та здійснення полювання визначений згідно з додатком 9 до цього Акта
11	Перелік питань щодо проведення планового (позапланового) заходу державного нагляду (контролю) за додержанням вимог законодавства про використання і охорону надр визначений згідно з додатком 10 до цього Акта

** За загальними питаннями перевіряються суб'єкти господарювання з високим, середнім та низьким ступенями ризику. Плановий (позаплановий) захід державного нагляду (контролю) проводиться згідно з цим Актом та переліком питань щодо додержання вимог у сфері законодавства, що перевіряється.

Пояснення до позначень, використаних у переліку питань для перевірки:

“Так” - позитивна відповідь на поставлене запитання.

“Ні” - негативна відповідь на поставлене запитання.

“НВ” - дотримання вимог законодавства не є обов'язковим для суб'єкта господарювання.

“НР” - не розглядалося.

VI. ОПИС виявлених порушень

№ з/п	Найменування нормативно-правового акта або нормативного документа, вимоги якого порушено, із зазначенням статті (частини, пункту, абзацу тощо)	Детальний опис виявленого порушення

VII. ПЕРЕЛІК питань щодо здійснення контролю за діями (бездіяльністю) посадових осіб органу державного нагляду (контролю)***

Питання щодо здійснення контролю		Відповіді на питання			Закон України "Про основні засади державного нагляду (контролю) у сфері господарської діяльності"
		Так	Ні	Дотримання вимог законодавства не є обов'язковим для посадових осіб	
1	Про проведення планового заходу державного нагляду (контролю) суб'єкта господарювання письмово повідомлено не пізніше як за 10 днів до дня здійснення цього заходу				Частина четверта статті 5
2	Посвідчення (направлення) на проведення заходу державного нагляду (контролю) та службове посвідчення, що посвідчує посадову особу органу державного нагляду (контролю), пред'явлено				Абзац перший частини п'ятої статті 7, абзац четвертий статті 10
3	Копію посвідчення (направлення) на проведення планового або позапланового заходу надано				Абзац перший частини п'ятої статті 7, абзаци четвертий, сьомий статті 10
4	Перед початком здійснення державного нагляду (контролю) посадовою особою органу державного нагляду (контролю) внесено запис до журналу реєстрації заходів державного нагляду (контролю) (за наявності такого журналу у суб'єкта господарювання)				Частина дванадцята статті 4

5	Під час проведення позапланового заходу з'ясувалися лише ті питання, необхідність перевірки яких стала підставою для здійснення цього заходу, з обов'язковим зазначенням цих питань у посвідченні (направленні) на проведення заходу державного нагляду (контролю)				Абзац десятий частини першої статті 6
---	--	--	--	--	---------------------------------------

*** Ця частина Акта заповнюється виключно керівником суб'єкта господарювання – юридичної особи або її відокремленого підрозділу (уповноваженою ним особою).

VIII. Пояснення, зауваження або заперечення щодо проведеного заходу державного нагляду (контролю) та цього Акта

№ з/п	Пояснення, зауваження або заперечення

Посадові особи органу державного нагляду (контролю):

(посада)	(підпис)	(ініціали та прізвище)
(посада)	(підпис)	(ініціали та прізвище)
(посада)	(підпис)	(ініціали та прізвище)

Керівник суб'єкта господарювання або уповноважена ним особа

(посада)	(підпис)	(ініціали та прізвище)
----------	----------	------------------------

Інші особи, які брали участь у проведенні заходу державного нагляду (контролю):

(посада)	(підпис)	(ініціали та прізвище)
(посада)	(підпис)	(ініціали та прізвище)

Примірник цього Акта на сторінках отримано ..

(посада)	(підпис)	(ініціали та прізвище)
----------	----------	------------------------

Відмітка про відмову від підписання керівником суб'єкта господарювання або уповноваженою ним особою, іншими особами цього Акта _____

Цей Акт перевірки надіслано листом від _____ № _____

ІХ. ВИЧЕРПНИЙ ПЕРЕЛІК

**нормативно-правових актів та нормативних документів,
відповідно до яких складено перелік питань
щодо проведення заходу державного нагляду (контролю)**

Примітка. Перелік точно відповідає переліку нормативно-правових актів та нормативних документів, наведених у розділі 1.3. цього посібника.

Директор Юридичного департаменту

В.А. Бучко

2.4. ЗДІЙСНЕННЯ ГРОМАДСЬКОГО ЕКОЛОГІЧНОГО КОНТРОЛЮ ГРОМАДСЬКИМИ ОРГАНІЗАЦІЯМИ ПРИРОДООХОРОННОГО СПРЯМУВАННЯ

Надзвичайно важливе значення в підвищенні ефективності екологічної політики, формуванні екологічної культури загалом має активізація природоохоронної діяльності громадян, громадських організацій і масових рухів.

На сьогодні в Україні працює понад 500 громадських екологічних організацій. Більшість з них спрямовують свою діяльність на охорону навколишнього середовища на регіональному та місцевому рівнях, але є ряд організацій, які працюють на національному та міжнародному рівнях.

Громадські організації можуть істотно впливати на свідомість населення, створюючи умови для кращої реалізації державної політики.

Діяльність громадських екологічних організацій має велике значення у сприянні екологічній освіті та роботі із суспільством для підвищення обізнаності щодо наявних проблем, а також у проведенні необхідних досліджень та участі у формуванні політики через консультації з громадськістю.

Громадські організації є найбільш активними суб'єктами громадського екологічного контролю. Для них законодавством передбачені ширші можливості при вирішенні питань охорони довкілля порівняно з окремими громадянами. Такі об'єднання мають більше практичних можливостей для здійснення природоохо-

ронного контролю порівняно з громадським інспектором з охорони довкілля. Тому вкрай необхідно, щоб громадські інспектори могли працювати у складі громадських природоохоронних організацій, що значно підвищить ефективність громадського екологічного контролю.

Для розв'язання своїх завдань громадського екологічного контролю організації використовують різні форми і методи роботи: здійснюють громадський моніторинг та оцінку екологічно небезпечних об'єктів, надають еколого-правову допомогу, ініціюють громадські слухання, готують проекти нормативних документів, створюють громадські ради при органах влади різних рівнів, видають літературу природоохоронного спрямування, створюють та охороняють об'єкти природно-заповідного фонду.

Наприклад, громадські організації та наукові установи беруть активну участь як у створенні правових інструментів до Карпатської конвенції², так і в міжнародних проектах. Вони завжди присутні у всіх процесах Конвенції та співпрацюють з Мінприроди.

Перша (Київ, 2006) та друга (Бухарест, 2008) Конференції Сторін Конвенції підтримали ініціативу міжнародної коаліції неурядових організацій ANPED і визнали за необхідне створити Список Карпатської культурної спадщини. Загальна мета Списку Карпатської спадщини полягає в тому, щоб допомогти збереженню й розвитку культурних традицій у Карпатському регіоні та сприяти сталому розвитку. Протягом 2005–2011 рр. у країнах Карпатської конвенції членами ANPED та їх партнерами було проведено низку досліджень щодо засобів підтримки карпатської культурної спадщини. У 2010–2011 роках перші пілотні проекти зі створення Списку були впроваджені в Чеській Республіці та Україні за підтримки Тимчасового Секретаріату Карпатської Конвенції (UNEP – Відень).

Основною базою для пілотних досліджень в Україні стала громада Косівського району Івано-Франківської області. Саме тут були розроблені і впроваджені на практиці процедури створення Списку, проведено оцінювання запропонованих об'єктів, засновано місцеву експертну раду. Організатором цієї діяльності стала МБО «Інформаційний центр «Зелене досьє» (член ANPED) з Києва та Центр громадських ініціатив з Косова, до збору інформації залучилися практично всі школи району на чолі з районним відділом освіти, а також громадські організації, зокрема екологічна організація «Едельвейс». Досвід та результати досліджень, проведених на Косівщині, були передані до наступного українського пілотного регіону – Хустського району на Закарпатті, де до процесу активно підключилася Хустська районна рада та громадська організація «Селиський добробут» із Нижнього Селища.

Третя нарада Конференції Сторін Карпатської конвенції (травень 2011 р., Братислава) схвалила цю діяльність та відзначила необхідність її продовження.

² Рамкова конвенція про охорону та сталий розвиток Карпат, ратифіковано Законом України від 07.04.2004 № 1672-IV

Також яскравим прикладом є введення мораторію на полювання на лося, що стало можливим завдяки зусиллям громадських організацій: Київського еколого-культурного центру, «Жива планета», «Еко-Право-Київ», Дружини охорони природи «Зубр», Асоціації зоозахисних організацій України за підтримки вчених-зоологів, громадської ради при Мінприроді.

Як відомо, з 1991 року чисельність лося в Україні офіційно скоротилася в 3 рази, а його ареал – у 2 рази. Якщо на початок 1991 року в Україні за статистичними даними обліковувалось 14796 лосів, то у 2006 році – усього 4396. При цьому в Запорізькій, Миколаївській, Херсонській, Івано-Франківській, Закарпатській, Чернівецькій областях та Криму лосі зникли повністю. Через масове полювання практично зникли особини з рогами високої трофейної цінності.

У 2016 році, об'єднавши зусилля, громадськість, науковці та Мінприроди зробили спробу захистити лося. Питання про необхідність порятунку лося було розглянуто на засіданні громадської ради при Мінприроді України 27 грудня 2016 року. За результатами обговорення громадська рада звернулася до Мінприроди з рекомендацією заборонити полювання на лося на 25 років. Ураховуючи рекомендації громадської ради та інші звернення громадських організацій і народних депутатів України, Мінприроди скликало нараду за участю усіх зацікавлених сторін. Нарада пройшла у форматі дуже гострої дискусії, під час якої представники Держлісагентства й Українського товариства мисливців та рибалок намагалися переконати керівництво Мінприроди, що найкращий шлях порятунку лося – його відстріл, тому що саме завдяки продажам ліцензій на відстріл лісові господарства вмотивовані зберігати й розмножувати лося.

Опонентам мораторію не вдалося переконати ані науковців з громадськістю, ані посадовців, докази яких були обґрунтовані та відповідали принципам здорового глузду і європейським практикам збереження популяції сохатих. За результатами наради Мінприроди видало відповідний наказ. Але цей наказ не був погоджений Мінагрополітики, тому і не набув чинності.

У 2017 році, об'єднавши зусилля громадськості, науковців та Мінприроди, було зроблено другу спробу захистити лося шляхом внесення його до Червоної книги України. Ця спроба отримала шалений опір представників приватних мисливських господарств. Але, незважаючи на це, Національна комісія з питань Червоної книги України проголосувала за внесення лося європейського до видів, що охороняються. На підставі цього рішення Мінприроди видало відповідний наказ від 19.12.2017 № 481.

Відтепер лось європейський в Україні належить до червонокнижних тварин, і полювання на нього карається Законом.



РОЗДІЛ 3

**ПРАКТИЧНІ РЕКОМЕНДАЦІЇ
ДЛЯ ГРОМАДСЬКИХ ІНСПЕКТОРІВ
З ОХОРОНИ ДОВКІЛЛЯ**

РОЗДІЛ 3

ПРАКТИЧНІ РЕКОМЕНДАЦІЇ ДЛЯ ГРОМАДСЬКИХ ІНСПЕКТОРІВ З ОХОРОНИ ДОВКІЛЛЯ

3.1. Боротьба з незаконним продажем ранньоквітучих рослин

3.2. Боротьба з незаконним продажем новорічних ялинок

3.3. Боротьба із забрудненням навколишнього середовища

3.4. Боротьба з незаконними рубками лісу

3.5. Боротьба з рибним і мисливським браконьєрством

3.6. Боротьба з незаконним фотографуванням диких тварин

3.7. Створення охоронних зон навколо гнізд рідкісних видів птахів

Однією з головних причин порушень природоохоронного законодавства є вкрай низька екологічна свідомість населення, з одного боку, та недостатня кількість інспекторського складу в контрольних органах – з іншого. Для посилення контролю і залучення до його здійснення громадськості було запроваджено громадський контроль з охорони довкілля.

Станом на початок 2017 року в Україні працюють близько тисячі громадських інспекторів.

Правове положення громадських інспекторів визначається їх суспільним призначенням – допомагати державним органам у справі охорони довкілля, запобігати порушенням природоохоронних правил, виховувати громадян у дусі поваги до закону тощо. Усі вони стоять на сторожі природних ресурсів, є надійними помічниками державних інспекторів з охорони навколишнього природного середовища.

Громадські інспектори з охорони довкілля найчастіше є членами громадських організацій природоохоронного спрямування: Українського товариства охорони природи, Київського еколого-культурного центру, Українського товариства охорони птахів, Всеукраїнської громадської організації «Жива планета», громадської організації «ЕкоПраво-Київ», Громади рибалок України, Всеукраїнської екологічної ліги, Асоціації зоозахисних організацій України, ДОП «Зелене Майбутнє», ДОП «Зелена Таврида», Харківського громадського руху «Зелений Фронт» та ін. Позитивно зарекомендували себе об'єднання громадських інспекторів – дружини з охорони природи та боротьби з браконьєрством.

Члени громадських організацій природоохоронного спрямування, а також громадські інспектори з охорони довкілля,

які активно здійснювали інспекторську природоохоронну діяльність протягом останніх 10-15 років, напрацювали великий обсяг практичного досвіду, який узагальнений у цьому розділі.

3.1. БОРОТЬБА З НЕЗАКОННИМ ПРОДАЖЕМ РАНЬОКВІТУЧИХ РОСЛИН

На сьогодні за сезон (лютий-квітень) в Україні незаконно реалізовується більше 20 млн червонокнижних рослин, з них близько 5 млн квітів до недавнього часу продавалося в Києві. Торговці-браконьєри везли незаконний товар в основному з Криму (до 2014 р) і Карпат. Зазвичай обсяги незаконної торгівлі первоцвітами особливо зростають напередодні свят, зокрема 14 лютого і 8 березня.

Державна екологічна інспекція України традиційно проводить щорічну акцію «Первоцвіт» – у період з лютого до квітня здійснюється посилений державний контроль у галузі збереження рідкісних та червонокнижних рослин. До акції долучаються громадські організації природоохоронного спрямування.

Наприклад, Київськими еколого-культурним центром, починаючи з 2004 року, спільно з працівниками міліції щорічно проводяться рейди в Києві в місцях продажу (станції метро, ринки), а також перевірки поїздів з Закарпатської, Івано-Франківської та Чернівецької областей, організовуються прес-конференції, проводяться рейди і перевірки в інших регіонах України.

Порушники притягуються до адміністративної відповідальності за ст. 88-1 Кодексу України про адміністративні правопорушення – штраф від дев'яти до двадцяти чотирьох неоподатковуваних мінімумів доходів громадян (від 152 грн до 408 грн) з конфіскацією незаконно добутого. У результаті вжитих заходів у Києві торгівля первоцвітами знизилася за сезон з 5 млн до 100-200 тис. квітів.

У 2016 році приблизний обсяг продажу первоцвітів становив в Україні (без Криму, Донецької та Луганської областей) близько 22 млн первоцвітів. При цьому збиток державі склав понад 1 мільярд гривень, а браконьєри заробили на продажу первоцвітів близько півмільярда гривень.

У 2017 році в Україні браконьєрами було реалізовано також приблизно 22 млн первоцвітів. В інших містах України, крім Києва, Львова, Харкова та Дніпра, боротьба з незаконним продажем пролісків практично не ведеться. Деякі територіальні органи Держекоінспекції за весь сезон (лютий-квітень) складають по 1-2 протоколи, не діє і поліція.

Операція по боротьбі з незаконним продажем ранньоквітучих рослин «Первоцвіт» проводиться активістами-екологами у весняний період (з другої половини березня до середини травня).



Рис. 3.1. Транспортування первоцвітів до м. Київ

Основна мета операції – запобігти варварському знищенню ранньоквітучих, а також інших дикорослих і лікарських рослин.

У рамках операції «Первоцвіт» проводиться:

- 1) інформаційно-роз'яснювальна робота;
- 2) навчання учасників операції;
- 3) оперативна робота;
- 4) опитування.

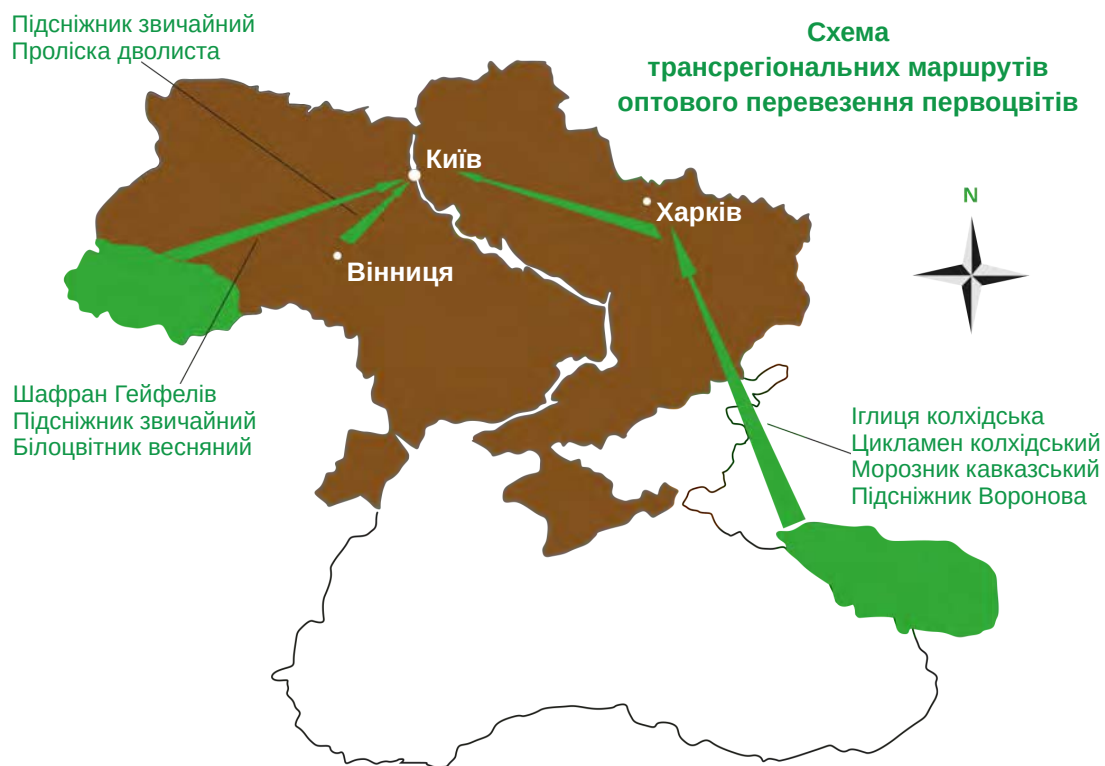
Організаційне забезпечення операції «Первоцвіт» потребує:

- 1) прийняття обласною та міською владою рішення про охорону дикорослих рослин, яке неодмінно передбачало б адміністративне покарання за його порушення;
- 2) налагодження співпраці з органами поліції міста й області, Держекоінспекції;
- 3) організацію власне операції – має бути розроблений чіткий план проведення рейдів-перевірок, суворі дисципліна її учасників, узгодженість дій усіх ініціативних груп міста, області, що працюють у цьому напрямку.



Рис. 3.2. Продаж первоцвітів на вулицях столиці

Доцільно створити координаційний штаб операції на місцевому або регіональному рівні.

Підготовку до операції варто починати із середини лютого: попередній план дій узгодити з управлінням лісового господарства, управлінням поліції області, органом Держекоінспекції, підготувати до друку листівки, плакати, виготовити щити (аншлагі) про охорону ранньоквітучих рослин і т.д.

Штаб операції повинен інформувати громадські організації природоохоронного спрямування, а також громадських інспекторів з охорони довкілля про заходи, оперативні рейди-перевірки, вести необхідну документацію, здійснювати зв'язок з державними органами та керівництво діями всіх учасників.

До складу основного складу штабу, як правило, входять 5-7 чоловік:

- керівник операції;
- відповідальний за зв'язок із засобами масової інформації;
- керівники груп.

Інформаційно-роз'яснювальна робота проводиться протягом усього періоду операції. Головна мета – роз'яснити населенню необхідність охорони ранньоквітучих рослин. Треба якомога ширше використовувати засоби масової інформації та наочну агітацію. У передачах на радіо і телебаченні, публікаціях у соціальних мережах та друкованих виданнях необхідно:

- роз'яснювати, чим викликоне неухильне скорочення чисельності первоцвітів;
- знайомити з особливостями їх розвитку, відтворення, цінності;
- закликати не зривати та не купувати первоцвіти та аргументувати чому.

Жвавий інтерес в аудиторії викликає розповідь про хід операції, при цьому текст можна супроводжувати демонстрацією фотографій, гостросюжетних кіно- і звукових фрагментів, зроблених під час оперативних рейдів.

Як показує досвід, найбільш ефективними засобами наочної агітації є листівки, плакати. Необхідно, щоб художньо оформлений агітматеріал із зображенням червонокнижних рослин був лаконічним, але містив максимум інформації. За попереднім погодженням з місцевою владою, його поширюють на ринках, площах, вокзалах, стоянках міського та приміського транспорту, промислових підприємствах, у кінотеатрах, магазинах, навчальних закладах.

Необхідно забезпечити установку аншлагів, що попереджують населення про заборону збору та продажу червонокнижних рослин (у місцях, де такий збір відбувається, та місцях продажу). Крім того, у школах, дитсадках, на підприємствах потрібно проводити лекції. Є сенс розповідати не тільки про рідкісні види свого краю, а й про ендеміки інших регіонів, що нерідко завозяться в наші краї. Розповідь можна супроводжувати показом малюнків, гербарію, слайдів.

Навчання учасників операції повинно забезпечити підготовку громадських інспекторів з охорони довкілля до оперативної роботи. До підготовки варто долу-

Весняні первоцвіти

Українські екологи закликають не купувати весняні первоцвіти, що дозволить значно скоротити попит. Практично усі весняні лісові квіти в Україні опинилися на межі зникнення

20 млн.
первоцвітів знищуються в Україні за сезон

340-350 грн.
штраф за збір чи продаж первоцвітів



◀ **Білоцвіт весняний**
Зберігся на Закарпатті, частково – в Карпатах і у Львівській області

▶ **Підсніжник складчастий**
У природі трапляються три види підсніжників, переважно на Правобережжі і в Криму

◀ **Проліска дволиста**
Проліски трапляються у лісостеповій зоні України, на Поліссі і Лівобережжі

▶ **Шафран Гейфеля**
Ці ніжно-фіолетові крокуси зустрічаються в Карпатах і на Поділлі

◀ **Цикламен Кузнцова**
Дуже рідкісний вид, зберігся в окремих районах гірського Криму

Рис. 3.3. Зразок оформлення листівки щодо збереження первоцвітів

чити досвідчених громадських інспекторів з охорони довкілля або екологів, ботаніків, співробітників органів Держекоінспекції України.

Програма навчання має включати питання:

- про особливості роботи, її прийоми та методи,
- як треба поводитися в рейдах, складати протоколи, поводитися з порушниками й покупцями.

Для цього можна використовувати записані під час попередніх рейдів гострі моменти роботи. На заняттях, а також після рейду, розібрати їх для того, щоб

учасники операції могли правильно діяти в подібних ситуаціях. До проведення занять можна залучити працівників поліції і юристів. Навчання обов'язкове для всіх учасників операції. Після закінчення занять усі проходять інструктаж у консультантів, залучених до навчання.

Бажано, щоб усі члени групи мали посвідчення громадських інспекторів з охорони довкілля. Також необхідно мати копії постанов, списки червонокнижних рослин, форми протоколів про адміністративне правопорушення або форми актів перевірки дотримання вимог природоохоронного законодавства про додержання режиму територій та об'єктів природно-заповідного фонду. Технічне оснащення опергруп – засоби для фото- і відеофіксації, закрита сумка для конфіскованих квітів.

Керівник групи забезпечує організовану активну роботу своєї групи, відповідає за її дисципліну, за виконання рішень та вказівок штабу операції. Керівник групи визначає час закінчення інспектування.

Проведення рейдів-перевірок передбачає пошук порушників на місцях торгівлі. У деяких випадках (на «традиційних» місцях) застосовується метод «засідок». Маршрути доцільно скласти перехресними – проводити рейди-перевірки у двох протилежних напрямках декількома групами.

При виявленні порушника підходять один-два громадських інспектори з охорони довкілля. Треба представитися, пред'явити посвідчення, пояснити, у чому полягає порушення, скласти протокол (у 2-х примірниках). У разі відмови порушника надати документи з метою встановлення особи необхідно викликати поліцію і проводити встановлення особи вже за присутності представників поліції або у відділенні поліції.

У протоколі робиться відмітка про вилучення квітів (або лікарської сировини). Протоколи про адміністративне правопорушення складаються громадськими інспекторами з охорони довкілля за ст. 88-1 КУпАП, а поліцією – за ст. 159 і 160 КУпАП.

Необхідно пам'ятати, що часто торговці викликають на допомогу громадян, інколи в стані алкогольного сп'яніння, які організують напади на учасників рейду-перевірки. У таких випадках викликають поліцію. У деяких особливих випадках, коли виникають ситуації, що можуть загрожувати життю та здоров'ю громадян, доводиться відступити.

Часто порушники розпродають зірвані квіти по партіях (3-5 букетів), інші знаходяться або в кошику (сумці) поряд або у супутників. Бажано конфіскувати спочатку квіти, що знаходяться в руках. Якщо торговець не відмовиться виконати прохання показати вміст сумки (кошика), то вилучити всі інші квіти. Конфісковану продукцію необхідно перекласти в сумку, наявну в опергрупі.

Після закінчення кожного рейду громадські інспектори з охорони довкілля аналізують результати рейду, розбирають допущені помилки, підраховують кількість конфіскованих букетів і квітів.



Рис. 3.4. Реалізаторка первоцвітів підписує протокол

Опитування варто проводити як у період підготовки, так і під час оперативних рейдів.

Опитування краще проводити у форматі анкетування з тим, щоб виявити ступінь інформованості населення, мати уявлення про його ставлення до проблеми охорони дикорослих рослин. Можливо застосовувати й інші формати опитування, наприклад через соціальні мережі в Інтернеті, але варто розуміти, що безпосереднє спілкування з опитуваним зробить результати досліджень громадської думки більш репрезентативними.

Під час опитування в соціальних мережах до анкети треба додати текст зі статтею інформаційного повідомлення про охорону перших весняних квітів та мету опитування. Такою інформацією повинні володіти й учасники операції, які беруть участь в опитуванні.

Дуже важливо знати думку продавців і покупців першоцвітів. Під час рейду можна записати розмову з ними на диктофон або зняти на відео цікаві моменти. Як правило, більшість порушників знають, що рослини, які вони продають, перебува-

ють під охороною Закону. Більше 80% порушників – пенсіонери у віці 60-75 років. Багато з покупців (в основному молодь) абсолютно байдужі до торгівлі дикорослими рослинами.

За результатами проведення операції та опитувань варто оприлюднити інформацію про проведену роботу. Оприлюднення можна зробити шляхом розміщення інформації в соціальних мережах та на сайті організацій – учасників операції, поширити її серед засобів масової інформації або провести прес-конференцію. Така інформація повинна містити дані про результати проведеної роботи, про труднощі, які виникали, і т. ін. У подальшій роботі громадські інспектори будуть мати можливість спиратися на дані анкетування, поради та керівні рекомендації щодо проведення операції.

За результатами операції «Першоцівіт» необхідно провести дослідження, що дозволить визначити динаміку скорочення чисельності дикорослих рослин як наслідок хижацького винищення їх людьми.

На основі результатів оперативної роботи підраховують кількість конфіскованих квітів. Для цього максимальну кількість букетів за рейд-перевірку множать на середню кількість квітів у букеті і на кількість проведених рейдів.

Потім визначають, наскільки збідніла флора внаслідок винищення квітів, використовуючи дані про щільність зростання тих чи тих видів дикорослих рослин за період масового цвітіння. Розрахунок здійснюється за формулою:

$$\frac{\text{кількість проростаючих квітів} - \text{кількість зірваних квітів}}{\text{площа зростання}} = \\ = \text{щільність знищених квітів на одиницю площі проростання}$$

Такі дослідження варто проводити щорічно, після закінчення оперативної роботи. Результати потрібно використовувати як засіб ефективної наочної агітації в лекціях, статтях, виступах по радіо і на телебаченні, в Інтернеті. На підставі опитування порушників також виявляються місця, райони збору дикорослих рослин.

Підведення підсумків операції здійснює штаб операції після закінчення оперативної роботи та проведення досліджень. Аналізується хід операції, виявляються допущені помилки і їх причини, здійснюється планування подальшої роботи з охорони ранньоквітучих рослин.

3.2. БОРОТЬБА З НЕЗАКОННИМ ПРОДАЖЕМ НОВОРІЧНИХ ЯЛИНОК

Щоб задовольнити попит населення в передноворічний період, в Україні офіційно вирубується близько 1 мільйона хвойних дерев. І ще близько 1,5 мільйона хвойних дерев вирубують браконьєри. На думку екологів, традиція зустрічати Новий рік з живою ялинкою є марнотратною, негуманною і не вчить поважати при-

роду. Захисники природи пропонують від неї відмовитися, замінивши живу новорічну ялинку букетом з гілок або скористатися штучними ялинками, а також закликають до боротьби з незаконним продажем новорічних ялинок і сосен.

Операція «Новорічна ялинка» має на меті запобігти незаконній рубці та продажу хвойних дерев у передноворічний період.

У рамках операції «Новорічна ялинка» проводяться:

- 1) оперативна робота на транспортних шляхах і магістралях;
- 2) оперативна робота в місцях продажів та лісових господарствах;
- 3) інформаційно-просвітницька робота;
- 4) заходи з належної утилізації викинутих новорічних ялинок.

ОПЕРАТИВНА РОБОТА НА ШОСЕ

Одним з найбільш ефективних методів оперативної роботи під час операції «Новорічна ялинка» є чергування на в'їзді до міста. Завдяки цьому стає можливим при мінімальних витратах часу перевіряти дуже велику кількість автомашин.

Для успішної роботи потрібна чітка організація чергувань. Перед початком операції її керівник повинен домовитися в управлінні поліції міста про спільну роботу на в'їзді в місто. У разі, якщо ініціатива громадських організацій природоохоронного спрямування, а також громадських інспекторів з охорони довкілля



Рис. 3.5. Перевезення ялинки на автотранспортному засобі

щодо проведення операції «Новорічна ялинка» буде пітримана поліцією, ефект буде дуже високим і безпека учасників операції гарантована. Співробітники поліції можуть встановлювати особистість порушника на місці, забезпечити оперативне перевезення груп у будь-які точки міста. Також в присутності поліції порушники не наважаться вчиняти будь-які агресивні дії щодо членів групи.

Перш за все, необхідно виділити ті в'їзди до міста, на яких робота найбільш ефективна. У перші дні «ялинкової» кампанії можна провести «розвідку» – виставити спостерігачів на різних виїздах і визначити найбільш перспективні з них, на які й направити опергрупи. Подальша робота повинна бути оперативною: якщо через пост везуть мало ялинок, потрібно переводити групу на інший напрямок.

У разі, якщо подібна операція проводиться вперше, на пошук найбільш ефективних виїздів може піти досить багато часу, зате в наступні роки такої проблеми вже не буде. Масове ввезення ялинок у місто починається приблизно за п'ятнадцять днів до Нового року. У цей час і треба починати оперативну роботу на в'їзді в місто. Чергування проводиться в другій половині дня, зазвичай з 16-17 до 21-22 годин. У вихідні дні бажано працювати двома групами: однією до обіду, іншою – після.

Під час «ялинкової» кампанії доцільно проводити облік інтенсивності проведення ялинок у різні дні. Це дозволить надалі краще спланувати операцію, визначити пікові дні, у які потрібно докласти максимум зусиль, і навпаки, дні, у які залучати багато людей немає сенсу.

Під час чергування доводиться багато годин стояти на морозі, тому учасники операції повинні бути тепло вдягнені. Особливу увагу варто приділити взуттю. Ходити за можливості потрібно не по снігу, а по асфальту чи бруківці, бо при цьому не так швидко мерзнуть ноги. Якщо на посту достатня кількість людей, треба розбити їх на дві групи. Одна чергує, інша в цей час гріється. Під час чергування доводиться оглядати кузови автомобілів, розвантажувати й завантажувати ялинки, тому верхній одяг повинен бути робочим, руки треба захищати полотняними рукавицями.

Велике значення відіграє правильна організація зупинки транспорту. Вимога про зупинку транспортного засобу може подаватися учасниками операції за допомогою:

- сигнального диска з червоним сигналом чи світлоповертачем або руки, що вказує на відповідний транспортний засіб та подальше місце його зупинки;
- гучномовного пристрою;
- спеціального табло, на якому зазначається вимога про зупинку транспортного засобу.



Рис. 3.6. Сигнальний диск для зупинки автотранспортних засобів

Водій повинен зупинити транспортний засіб у вказаному місці з дотриманням правил зупинки.

Якщо машин з ялинками їде мало, зупиняти й перевіряти їх зможе 1-2 людини. При великому потоці транспорту з ялинками потрібно вже не менше 3-4 чоловік. Учасник операції, який зупиняє автомобілі, стоїть на в'їзді в місто, попереду нього на відстані 50-100 м потрібно виставляти «спостерігача». У більшості випадків у темний час доби ялинки вдається помітити, коли машина вже поруч. Зупиняти тоді її не завжди вдається. Тому «спостерігач» уважно оглядає транспорт і, якщо помічає ялинки, що стирчать з багажника або з кузова, подає сигнал свистком. Така методика дозволяє обмежити до мінімуму випадки, коли машину не встигають зупинити. Трохи далі транспорту перебувають 1-2 людини, які перевіряють документи, кількість дерев, що провозяться та їх належне маркування. Треба зупиняти машини не тільки з явно помітними ялинками, але й перевіряти автомобілі з критим кузовом. Така розстановка сил повинна зберігатися весь час. Не можна допускати, щоб учасник групи прямував перевіряти машини, що зупиняються.

Водії машин, що везуть великі партії дерев на ялинкові базари або підприємства, обов'язково повинні мати накладні на вантаж.

Усі ялинки, що мають легальне походження, повинні бути марковані з позначенням відповідним штрих-кодом. Маркування може здійснюватися спеціальними бирками або самоклейними етикетками.

Індивідуальний номер та відповідний йому штрих-код вносять до єдиної системи електронного обліку деревини. Перевірити дані про походження можна на сайті <http://www.ukrforest.com>.



Рис. 3.7. Маркування биркою

У випадку, якщо інформація на сайті відсутня, – це може свідчити про сумнівне походження хвойного дерева.



Рис. 3.8. Маркування самоклейними етикетками

Документи та маркування повинен перевіряти учасник групи, який має посвідчення громадського інспектора з охорони довкілля. Потрібно привітатися, пред'явити посвідчення, бути стриманим і ввічливим у спілкуванні.

При перевірці накладної потрібно звертати увагу на відповідність встановленій формі, дату, кількість дерев. Треба пам'ятати, що порушник може видавати оригінал і копію за різні накладні.

У разі, якщо документи в порядку, потрібно перевірити, чи відповідає кількість ялинок, що перевозяться, кількості, вказаній у накладній, та вибірково перевірити походження дерев за штрих-кодом, вказаним на маркуванні. Перевіряються машини або вибірково, або з невеликою кількістю ялинок, бажано перерахувати ялинки на всіх зупинених машинах.

Порушенням, що дає право скласти протокол про адміністративне правопорушення, може бути: відсутність товарного чека або накладної, прострочені документи, наявність ялинок або сосен понад кількість, зазначену в документі, відсутність належного маркування ялинок.

Зайві дерева, дерева без маркування або із сумнівним маркуванням вилучаються.

Для складання протоколу порушника, за можливості, потрібно направити в приміщення поліції. Якщо за вечір затримується багато порушників, краще виділити 1-2 людини, які складатимуть протоколи. Протокол складається на відпові-

дального за вантаж за ст. 88-1 КУпАП. Якщо такого немає або він відмовляється пред'явити свої документи, протокол складається на водія, оскільки він відповідає за все, що провозиться в автомобілі. При складанні протоколу дані потрібно обов'язково брати з документа – посвідчення водія або паспорта.

Про реалізацію вилучених ялинок потрібно подбати завчасно. Треба домовитися зі спеціалізованими організаціями про передачу їм ялинок. Для вивозу дерев вони повинні надати машину в певний час на пост. Усі передані ялинки мають бути задокументовані.

За наявності транспорту інспектування проводиться у вузлових точках, на об'їзних дорогах, де ймовірність протизаконного провезення дерев найбільш висока, причому бажано, щоб місце інспектування постійно змінювалося. Кожній оперативній групі необхідно мати:

- інструкцію з техніки безпеки;
- посвідчення громадських інспекторів з охорони довкілля;
- витяги з нормативно-правових актів та розпорядчих документів про права учасників операції «Новорічна ялинка»;
- бланки протоколів, папір, копірку, тексти листівок;
- засоби для фото- та відеофіксації, свисток, ліхтарі, пов'язки;
- за можливості засоби для зупинки автотранспортних засобів (сигнальний диск з червоним сигналом чи світлоповертачем, гучномовний пристрій або спеціальне табло, на якому зазначається вимога про зупинку транспортного засобу).

Організатори операції «Новорічна ялинка» повинні своєчасно подбати про висвітлення підсумків оперативної роботи в засобах масової інформації. Бажано запросити кореспондента газети, телебачення чи радіо на чергування на одному з «гарячих» в'їздів до міста, самим оперативно готувати інформаційні матеріали та поширювати їх серед засобів масової інформації.

За підсумками операції «Новорічна ялинка» має сенс проведення прес-конференції, під час якої розповідають про проблему знищення хвойних дерев бракон'єрами та результати оперативної діяльності громадських організацій природоохоронного спрямування, громадських інспекторів з охорони довкілля в партнерстві з органами влади.

ОПЕРАТИВНА РОБОТА НА ЗАЛІЗНИЦІ

Патрулювання на залізницях може здійснюватися двома способами.

1. Безперервні чергування на одному вокзалі протягом усієї операції «Новорічна ялинка», коли інспектування ведеться як безпосередньо в електропоїздах, так і стаціонарними групами на вузлових станціях.

2. Окремі рейди на різні вокзали: працюють, як правило, тільки стаціонарні групи на вокзалі та вузлових станціях.

При першому способі інспектування необхідно мати на вокзалі постійний штаб, де перебуває оперативний черговий. Оперативний черговий відмічає учас-

ників операції, які приходять на чергування, формує з них оперативні групи, видає пов'язки і наряди на інспектування, де відзначені потяги, які повинна перевірити певна група. Коли група доставляє в штаб порушника, оперативний черговий разом зі старшим інспектором групи складають на нього протокол. Оперативний черговий відповідає за все, що відбувається в штабі під час його чергування, видає облік і видачу конфіскованих ялин, здійснює прямі контакти з адміністрацією вокзалу і поліцією. У разі необхідності оперативний черговий може призначити собі помічника й секретаря з осіб, що з'явилися на чергування, на яких перекладається частина обов'язків оперативного чергового. Оперативний черговий контролює дії помічника та секретаря.

У штабі повинні бути такі документи та обладнання:

- інструкція з техніки безпеки кожному, хто приходить на чергування, інструкція кожному старшому інспектору групи, інструкція оперативному черговому (помічникові оперативного чергового, секретарю);
- документи про права учасників операції «Новорічна ялинка» і про відповідальність за вчинення опору й образи при виконанні ними громадського обов'язку;
- постанови місцевих органів влади про правила придбання, перевезення ялин, сосен і боротьби з самовільними рубками;
- бланки протоколів, нарядів на інспектування, картотека на порушників, тексти листівок;
- журнал чергування, куди вносять прізвища чергувальних, і дні, у які не з'явилися на чергування, дані про хід чергування і його підсумки;
- журнал обліку дерев, куди щодня вносять кількість вилучених ялин, сосен і виданих за заявками або переданих у торгові організації, підводиться баланс;
- телефон, засоби для фото- і відеофіксації, пов'язки.

Оперативні чергові відправляються на лінію відповідно до розкладу руху поїздів. Група перевіряє поїзд на перегоні між двома станціями. При перевірці громадянина, у якого виявлено ялинку, необхідно бути ввічливим і рішучим одночасно, дотримуватися такого порядку: представитися, показати посвідчення громадського інспектора з охорони довкілля, вимагати товарний чек на ялинку, за відсутності чека затримати порушника і провести його в штаб. Необхідно вжити всіх можливих заходів для затримання осіб, які чинять опір й ображають учасників операції. Хвойні дерева провозять не тільки пасажирів, а й провідники поїздів далекого прямування, машиністи та ін.

Ялини, що незаконно провозяться, вилучаються і також доставляються в штаб. Залежно від кількості осіб у групі і від кількості порушників, виявлених у поїзді, група або в повному складі повертається на вокзал, або частина її членів супроводжує затриманих у місто, тоді як інші висаджуються на наступній станції і продовжують інспектування. За всі дії групи на лінії відповідає старший інспектор групи, його рішення обов'язкові до виконання для всіх її членів.

Кожна група, як правило, за один виїзд повинна перевірити два-три поїзди. Про всі зміни в пересуванні групи (повернення на вокзал раніше призначеного

терміну, затримка на лінії пізніше терміну, зміна маршруту інспектування) старший інспектор по мобільному телефону зобов'язаний повідомити оперативному черговому, щоб не збивати графік роботи інших груп. Зазвичай, при наявності на одній гілці одночасно двох груп, які працюють у «шаховому» порядку (перевіряють поїзди через один), вдається проконтролювати практично всі потяги, які прибувають. При цьому необхідно заздалегідь визначити, на яких перегонах доцільно проводити перевірку.

Треба врахувати, на яких приміських станціях найбільш велика ймовірність самовільних рубок і на яких станціях вигідно продати зрубані ялинки, і вести інспектування між цими двома точками.

Протоколи на порушників складаються в штабі. Попередньо з'ясовуються всі подробиці, порушнику роз'яснюється суть порушення. Протокол складається за ст. 88-1 КпАП у двох примірниках, грамотно, розбірливо (перший примірник передається в державні організації – екоінспекцію, лісоохорону і т.п., копія залишається в архіві).

При другому способі інспектування (окремі несподівані рейди) група веде роботу на одній з вузлових станцій і перевіряє за можливості всіх, хто виходить з поїзда, або робить те саме на вокзалі. Протоколи на порушників складаються в лінійному відділі поліції конкретної станції. Вилучені ялини так само, як і в першому випадку, доставляються на вокзал і зберігаються в спеціальному приміщенні. Мати штаб на вокзалі в такому випадку не обов'язково, але бажана присутність там людини для зв'язку та інформування.

Вибір методу інспектування залежить від специфіки місцевих умов. Переваги першого методу – можливість виявлення великого відсотка порушень. Однак він вимагає і більшої кількості людей, і великих зусиль на підготовку та організацію.

Якщо на під'їздах до міста є кілька вузлових станцій, де виходить велика кількість пасажирів, є сенс застосовувати другий метод. В обох випадках необхідно:

- мати контакт з управлінням поліції того вокзалу, на якому проводиться інспектування;
- мати приміщення на вокзалі, у першому випадку два (для штабу і зберігання ялин), у другому – одне (для зберігання ялин);
- мати розклад руху поїздів і право безкоштовного проїзду для членів оперативних груп під час проведення ялинкової кампанії;
- розробити інструкції: у другому випадку – з техніки безпеки кожному, хто приходить на чергування і старшому інспектору групи; у першому випадку – ті самі, а також інструкція оперативному черговому / помічникові, секретарю.

Особливо ефективна взаємодія з поліцією в невеликих містах, райцентрах. Адже співробітникам поліції беззаперечно підкоряються провідники, локомотивні бригади, а також охоронці багажних і поштових відділень, які нерідко перевозять ялини в службових приміщеннях.

ОПЕРАТИВНА РОБОТА В МІСЦЯХ ПРОДАЖІВ ТА ЛІСОВИХ ГОСПОДАРСТВАХ

Патрулювання ялинкових базарів доцільно проводити за наявності патрульної машини, переліку та адрес ялинкових базарів (легальних і нелегальних). Необхідно здійснювати перевірку обов'язково разом зі співробітником поліції або екоінспекції. При перевірці базарів, магазинів фіксуються такі порушення: продаж ялинок без товарних чеків (з допомогою контрольної закупівлі або перевірки наявності чеків у громадян, які купили ялинку), невідповідність кількості ялинок, зазначених у накладній, і кількості фактично наявних на базарі ялинок (з урахуванням проданих). Акти про перевірки повинні бути заповнені грамотно, чітко та розбірливо.

При продажу ялинок приватними особами необхідно затримувати й доставляти продавців у відділення поліції (для встановлення особи), конфіскувати незаконний товар.

Досвід Київського еколого-культурного центру показує, що в Києві в передноворічні дні є багато незаконних ялинкових базарів, де активно реалізуються браконьєрські хвойні дерева. У цьому випадку інспекторська група виявляє факт продажу браконьєрських сосен, ялинок та ін. і викликає поліцію. Поліція складає протоколи за ст. 159 або 160 КпАП.

У лісництвах у разі виявлення самовільної рубки вилучаються незаконно зрубані сосни і ялинки, знаряддя браконьєрства – пила, сокира. Протокол скла-



Рис. 3.9. Ялинковий базар

дається у відділенні поліції або в сільраді, куди необхідно доставити порушника. При інспектуванні безпосередньо в лісництвах необхідно:

- попередньо детально досліджувати карту зони інспектування та визначити місця, де ймовірність самовільних рубок найбільш висока (наявність поблизу великих житлових масивів, зупинок міського транспорту);
- підтримувати контакт з працівниками державної лісової охорони;
- групам мати гарне оснащення: теплий одяг, взуття, сухий пайок, оскільки ця форма інспектування найбільш трудомістка. У разі наявності транспорту ефективність патрулювання значно підвищується. Бажано мати при собі рацію, мобільні телефони.



Рис. 3.10. Чорні лісоруби заготовлюють ялинки



Рис. 3.11. Штаб операції «Новорічна ялинка», організований при Закарпатському обласному управлінні лісового та мисливського господарства



Рис. 3.12. Публікація щодо захисту зелених хвойних насаджень від вирубування у передноворічний період на онлайн ресурсі «Новини Рахівського району».
<http://www.rakhivnews.in.ua>

Наприклад, у 2017 операція «Новорічна ялинка» проводилася на Рахівщині. Зокрема, у Закарпатській області державною лісовою охороною та Рахівським РВ ГУНП у Закарпатській області розроблено «План комплексних заходів щодо забезпечення охорони хвойних насаджень від незаконного вирубування у передноворічний період 2018 року».

ДП «Рахівське ЛДГ» спільно з громадськими інспекторами проводили рейди та притягувало порушників відповідно до статті 65 КУпАП – адміністративний штраф у розмірі від 85 до 204 гривень і нараховується завдана державі шкода (понад тисячу гривень).

ІНФОРМАЦІЙНО-ПРОСВІТНИЦЬКА РОБОТА

У рамках операції «Новорічна ялинка» проводиться інформаційно-просвітницька робота у двох напрямках:

1. Запобігання незаконних рубок ялин і спекуляції ними.
2. Зниження потреби населення в ялинах.

Форми інформаційно-просвітницького впливу з метою запобігання незаконних рубок можуть бути найрізноманітнішими. Це публікації в Інтернеті, в обласній, міській, районній пресі, виступи по радіо і телебаченню, листівки, плакати, оголошення по радіотрансляційній мережі в торговельних мережах, приміських поїздах і на вокзалах. Необхідно пам'ятати, що в публікаціях і у виступах по радіо і телебаченню треба висвітлювати конкретну проблему, описувати реальну ситуацію.



Рис. 3.13. Банер до передноворічної акції
зі збереження ялинок ТРЦ «Променада Центр»

Щорічно в ЗМІ повинна з'являтися інформація про правила придбання ялин і про заходи покарання за порушення цих правил. Крім того, необхідно широко інформувати населення про роботу щодо боротьби із самовільними рубками.

Основний принцип написання статей – максимальна конкретність. Бажано відразу пропонувати різні шляхи розв'язання поставлених проблем. Публікації, у яких тільки загальні фрази, небажані. Текст та оформлення листівок і плакатів, а також оголошень у поїздах повинні бути якомога більш виразні й оригінальні, адже тільки тоді вони привернуть увагу, а отже, вплинуть на аудиторію.

З метою зниження потреби населення в ялинах бажано:

– заборонити використання натуральних ялинок для святкового оздоблення інтер'єрів громадських приміщень (крім дитячих і лікувальних установ), вітрин магазинів;

– в оформленні новорічної реклами, вітальних листівок і т.д. замість зображення ялинок використовувати інші символи Нового року (подарунки і сніжинки, годинник зі стрілками, що наближаються до 12 і т.д.) або зображення ялинкової гілки;

– організувати широку рекламу композицій (букетів, вінків, екібан) з ялинових гілок, постійно організовувати під Новий рік виставки таких букетів;

– поширювати плакати і листівки, що пропагують букети, у місцях продажу новорічних ялинок.

Одна з форм інформаційно-просвітницької роботи в рамках операції «Новорічна ялинка» – це **організація виставки новорічних композицій**.

Місцями для проведення виставок зимових композицій можуть бути кіно-театри, торговельні центри, середні, спеціальні та вищі навчальні заклади, студентські гуртожитки і т.д. за домовленістю з адміністраціями закладів. Ця форма роботи надзвичайно близька до проведення виставок квітів, дарів осені і т.д.

Організація виставки зимових композицій передбачає декілька етапів.

1. Підготовчий етап.

Починати роботу з організації виставки потрібно зі збору необхідного матеріалу: свічки, свічники, різноманітні вази, корчі, шишки хвойних дерев, лишайники, мохи, вата, різні сухоцвіти (їх можна придбати на ринку, в ботсаду або зібрати в полі під час оперативних рейдів), клей, пінопласт, м'який тонкий дрот, пластилін, святкові іграшки, мішура і т.д. – усе це стане в нагоді. Що ширшим буде асортимент матеріалів, то різноманітнішими будуть букети й легше їх буде складати. Тому збір матеріалу потрібно почати не пізніше листопада. Хвойний лапник заготовлюється в лісництві.

Водночас потрібно подбати і про майбутнє зовнішнього оформлення виставки. Виготовити оголошення про виставку, газету про «ялинкову» проблему та шляхи її розв'язання, плакати – гарно намальовані букети і, найголовніше, – гасла. Без них виставка «німа», багато хто сприйме її як просто прикрашене приміщення. Гасла можуть бути найрізноманітніші, ось деякі приклади: «Зустрічаючи Новий

рік із зимовим букетом, рятуєш ліс», «Новорічний букет приготуєш – дерево врятуєш», «Зроби сам», «Вирубка мільйонів дерев до Нового року подібна до лісової пожежі, що трапляється щороку», «Зимовий букет гарний, оригінальний і займає мало місця», «Зимовий букет – це стильно та зручно» і т.д.

Виставки бажано організувати з 10 по 30 грудня. Термін їх проведення – 7-12 днів. Коли місце і час проведення виставки вже відомі, потрібно скласти графік чергування на ній студентів. З черговими необхідно провести інструктаж.

Перебуваючи на виставці, чергові повинні мати пов'язки і стежити за порядком, збереженням експонатів виставки, а також вести «Книгу відгуків», поправляти за необхідності деякі букети. Крім цього, чергові повинні знати мету виставки і вміти в разі потреби дати потрібні поради відвідувачам.

2. Оформлення виставки.



Рис. 3.14. Зразки оформлення новорічних композицій

Найбільш зручно ялинкові букети монтувати безпосередньо на місці проведення виставки. Обов'язково потрібно придумати назви для букетів на зразок: «Радість», «Зимова казка», «Пісня Снігура», «Ніжність», «Новорічне диво» і т.д. Для великого магазину чи кінотеатру досить 25-35 букетів. При складанні зимових букетів можна використовувати живі квіти. Вони додадуть букету свіжість та різноманітних кольорових відтінків. Особливу увагу варто звернути на те, щоб уся виставка виглядала гарно, вишукано, святково.

Потрібно підготувати «Книгу відгуків». Вона дозволить орієнтовно оцінити корисність виставки, а також дасть великий фактичний матеріал, який можна буде використовувати в подальшій інформаційно-просвітницькій роботі. Під час чергувань бажано підраховувати кількість відвідувачів, щоб визначити, яка аудиторія була ознайомлена з ідеєю використання ялинкових букетів замість зрізаних дерев.

Організація виставки зимових букетів у школі має свої особливості. Цим можуть займатися як члени громадських організацій природоохоронного спрямування, громадські інспектори з охорони довкілля, так і педагоги-організатори, керівники природничих гуртків, біологи, які працюють у школі.

Починати потрібно з бесід в усіх класах про «ялинкову» проблему, за можливості використовувати фотографії, презентації. Це можна зробити на класних годинах або заняттях з біології, використавши 10-15 хвилин уроку.

Виставка може проходити у форматі конкурсу, у якому можуть брати участь учні 4-10 класів. Переможцям, класам або окремим учням обов'язково необхідно вручити призи. Дітей це дуже надихає. Букети можна використовувати для оформлення зали, де буде проходити святкування новорічних та різдвяних свят. Якщо виставка організована в будь-якому іншому громадському місці, то необхідно організувати чергування. Матеріал для виставки може бути закуплений школою чи принесений учнями з дому. Виставка оформляється плакатами, гаслами. Підводить підсумки конкурсу та обирає переможців журі.

Важливим інформаційним складником такої роботи є **висвітлення операції «Новорічна ялинка» у засобах масової інформації.**

Висвітлення операції «Новорічна ялинка» має будуватися за принципом максимального охоплення населення шляхом комплексного залучення всіх засобів масової інформації.

Починати інформування про проблеми знищення хвойних масивів у передноворічні дні рекомендується заздалегідь – за 2-2,5 місяці.

Початком висвітлення цієї теми можуть бути інформаційні повідомлення в пресі про заготівлю ялинок і хвойних комплектів для продажу в місті і області, про плановані поставки штучних ялинок.

Наступним етапом можуть бути публікації у ЗМІ позицій зацікавлених організацій: обласного управління лісового господарства, управління торгівлі, Держекоінспекції.

Бажано провести спільно з редакцією обласної газети або на радіо круглий стіл, де обговорити питання охорони хвойних масивів, забезпечення населення ялинками, пропаганду зимових букетів, вторинного використання хвойних дерев і т.д.

Ближче до Нового року бажано підключити до висвітлення «ялинкової» тематики радіо та телебачення.

Виступ на обласному телебаченні доцільно організовувати або у випуску новин (2-3 хвилини), або в одній з популярних вечірніх програм. Для теленовин можна підготувати репортаж з виставки або коротке повідомлення про нові традиції зустрічі Нового року з букетом і показати кілька зразків букетів.

Водночас необхідно розмістити в газетах фотоінформацію про виставки, консультацію щодо складання букетів і т.д.

Після Нового року за допомогою засобів масової інформації бажано висвітлити такі питання:

- вжиті заходи до порушників чинного законодавства, зокрема порядку придбання чи збуту хвойних дерев;
- шляхи використання викинутих після свята новорічних ялинок.

Протягом усіх етапів висвітлення теми про «ялинкову» проблему публікують серії постів у соціальних мережах.

ЗАХОДИ З НАЛЕЖНОЇ УТИЛІЗАЦІЇ ВИКИНУТИХ НОВОРІЧНИХ ЯЛИНОК

З досвіду громадських організацій щодо проведення заходів з утилізації викинутих новорічних ялинок можна виокремити такі ключові аспекти.

1. Для проведення кампанії з утилізації викинутих новорічних ялинок необхідно мати підтримку місцевої влади й державних органів.

2. Заздалегідь знайти організації, установи або осіб, які можуть бути замовниками на хвойну сировину. Такими можуть бути:

- міські підприємства з утримання зелених насаджень, що переробляють ялинки на щепу;
- меблеві фабрики та деревопереробні комбінати для виробництва технологічної тріски, для отримання деревно-стружкових плит;
- місцеві зоопарки, що використовують гілки на корм та підстилку деяким видам копитних тварин;
- вівчарські ферми, зацікавлені в хвойних гілках на корм вівцям або на підстилку худобі;
- котельні або інші підприємства, що можуть використовувати хвойні дерева як паливо;
- сільськогосподарські підприємства, що використовують як матеріал на полях для снігозатримання, сировину для теплиць, штучні нерестовища для риб.



Рис. 3.15. Пункт збору й утилізації новорічних ялинок на базі КО «Київзеленбуд»

3. Перебіг кампанії повинен широко висвітлюватись у засобах масової інформації.

4. Бажано організувати штаб операції, куди можуть увійти представники місцевої влади, деревообробних підприємств, міського транспортного управління, журналісти, представники громадських організацій екологічного спрямування, громадські інспектори з охорони довкілля. Бажано за 2 місяці до початку заходів з утилізації ялинок провести круглий стіл для ЗМІ.

5. Безпосередній збір ялинок починається відразу після закінчення зимових шкільних канікул, з 10 по 30 січня. Збір ялинок проводиться учнями шкіл, які приносять їх у шкільні двори, на стадіони за принципом збору макулатури.

При зборі й короткочасному зберіганні ялинок необхідно дотримуватися правил протипожежної безпеки. Транспорт для вивезення ялинок можуть виділяти директори шкіл, місцева влада, зацікавлені в переробленні ялинок підприємства. Після проведення кампанії зі збору ялинок необхідно підбити підсумки, а також відзначити найбільш активних учнів і вчителів шкіл, журналістів тощо.

Як показує досвід, за належної організації кампанія зі збору та утилізації ялинок уже в перші роки може мати відчутні результати.

Крім цього, ця кампанія має дуже велике виховне значення для найширших верств населення, насамперед для учнів шкіл.

3.3. БОРОТЬБА ІЗ ЗАБРУДНЕННЯМ НАВКОЛИШНЬОГО СЕРЕДОВИЩА

Боротьба із забрудненням навколишнього середовища спрямована на виявлення та припинення забруднень, спричинених сільгоспоб'єктами (тваринницькими фермами, консервними заводами тощо), недбалим складуванням добрив й отрутохімікатів, необладнаними скотомогильниками, незаконними звалищами, миттям забрудненої тари та техніки у водоймах і т.д.



Рис. 3.16. Склад отрутохімікатів підприємства з незаконної переробки тари з-під пестицидів та інших агрохімікатів, м. Бровари, Київська обл.



Рис. 3.17. Зберігання пестицидів в приміщенні, що перебуває в аварійному стані, Волинська обл.



Рис. 3.18. Водойма, що розташована біля Дарницької ТЕЦ №4, м. Київ



Рис. 3.19. Сміттєзвалище на сільськогосподарському угідді

Важливою перевагою для громадських інспекторів з охорони довкілля є те, що підприємства, що спричиняють забруднення, як правило, загальнодоступні, а також є можливість проводити рейди незалежно від графіку роботи цих об'єктів.

Для виявлення перерахованих вище забруднень не потрібні спеціальні знання, прилади, хімреактиви, оскільки таке виявлення відбувається візуально.

Роботу з виявлення забруднень можна здійснювати в місцях проведення навчально-польових практик й осінніх сільськогосподарських робіт.

Боротьба із забрудненням навколишнього середовища передбачає:

1. Організаційну підготовку до боротьби із забрудненням довкілля.
2. Виявлення забруднень довкілля.
3. Складання документів при виявленні забруднень.

ПІДГОТОВКА ДО БОРТЬБИ ІЗ ЗАБРУДНЕННЯМ ДОВКІЛЛЯ

Оперативна група може формуватися з представників громадських організацій природоохоронного спрямування, ЗМІ, громадських інспекторів з охорони довкілля, небайдужих громадян. До складу оперативної групи входить 3-4 людини. Обов'язкова наявність засобів для фото- та відеофіксації.

Бажано мати документ, який засвідчує, що рейд проводиться за завданням органу Держекоінспекції або обласної газети.

ВИЯВЛЕННЯ ЗАБРУДНЕНЬ ДОВКІЛЛЯ

Можна виокремити такі методи виявлення забруднень:

- за допомогою інформації, яку отримали з районних газет та онлайн-ресурсів;
- принагідно під час рейду для боротьби з браконьєрством;
- при спеціальних експедиціях по річках, головним результатом яких є складання карти з позначеними на ній об'єктами забруднення;
- дані про наявність тваринницьких ферм та інших сільськогосподарських підприємств можна дізнатися за запитом до обласних управлінь сільського господарства або департаментів агропромислового розвитку;
- про факти неналежного зберігання добрив, отрутохімікатів можна дізнатися від місцевих жителів.

СКЛАДАННЯ ДОКУМЕНТІВ ПРИ ВИЯВЛЕННІ ЗАБРУДНЕНЬ

Виявлене забруднення фотографується, складається акт у довільній формі, у 5-6 примірниках за підписом упорядника, двох свідків (з членів груп), бажано підпис посадової особи. Акти й фотодокументи передаються для перевірки в Держекоінспекцію. Один примірник повинен залишитися в архіві оперативної групи. Крім цього, у Держекоінспекцію спрямовується офіційне звернення від фізичної особи, що входила до складу оперативної групи. Орієнтовний варіант звернення до Держекоінспекції з приводу факту забруднення навколишнього середовища наведено нижче.

Через деякий час після отримання офіційних відповідей необхідна повторна перевірка.

Варто мати на увазі, що найважче домогтися припинення забруднення такими об'єктами, як тваринницькі ферми, консервні заводи і т. д.

Для ведення ефективної боротьби із забрудненнями довкілля, перш за все, необхідно забезпечити системне управління оперативною групою, а також ведення повного архіву. В архіві повинні в чіткому порядку міститися звіти оперативних груп про рейди, копії відправлених листів, офіційні відповіді, щоденник та матеріали проведених рейдів, власні публікації, карти області та районів з позначенням сільськогосподарських підприємств, протоколи засідань оперативної групи, методичні та інформаційні матеріали щодо боротьби із забрудненням довкілля.

Начальникові
Державної екологічної інспекції в м. Києві
Павленку В.В.
ПІБ,
що мешкає за адресою: ...
конт. тел.: ...

Мною, ПІБ, дата, під час рейду на території Київського лісництва Святошинського лісопаркового господарства у кв. 10, поруч з ґрунтовою дорогою, було знайдено незаконне звалище будматеріалів (фото звалища і акт додаються).

Це звалище порушує мої екологічні права, гарантовані ст. 50 Конституції України, а також завдає екологічної шкоди навколишньому природному середовищу.

У зв'язку з цим прошу провести позапланову перевірку зазначеного мною лісництва та притягнути порушників до відповідальності. Про вжиті заходи прошу повідомити відповідно до Закону України «Про звернення громадян».

дата

(підпис)

ПІБ

Рис. 3.20. Зразок звернення до Держекоінспекції з приводу факту забруднення навколишнього середовища

Варто відзначити, що найшвидше ліквідовуються такі забруднення від сільськогосподарської діяльності, як звалища мінеральних добрив. Водночас практика показує, що це один з найбільш небезпечних видів забруднень. Справа в тому, що більшість з калійних добрив мають солонуватий смак, і лосі, козулі сприймають їх за солонці, у зв'язку з чим періодично трапляються випадки отруєння диких тварин.

Робота щодо виявлення і припинення сільськогосподарських забруднень є основним, але не єдиним завданням представників громадських організацій природоохоронного спрямування та громадських інспекторів з охорони довкілля. У різних районах ця робота може мати й інші напрямки. Наприклад, у співпраці з працівниками лісової або земельної інспекції можна вести контроль за землями держлісфонду або сільгоспугіддями, де з вини окремих осіб утворюються сміттєзвалища, зокрема металевих частин різних сільгоспмашин і техніки, а також контроль за станом прибережних смуг та водоохоронних зон малих річок і водойм.

Як показує досвід, значного ефекту можна досягти тоді, якщо про виявлений факт забруднення навколишнього природного середовища стає відомо ЗМІ.

3.4. БОРОТЬБА З НЕЗАКОННИМИ РУБКАМИ ЛІСУ

Усього за рік в Україні на об'єктах природно-заповідного фонду (ПЗФ) здійснюються вирубка лісу на території 36198 га, що становить 1,1% від усієї площі природно-заповідного фонду України, при цьому вирубується 935930 м³ деревини. Крім цього, щорічно в Україні (не враховуючи Крим) офіційно проводиться очищення лісу від захаращеності на територіях ПЗФ на площі близько 7800 га, під час якого заготовлюється близько 65700 м³ деревини. Таким чином, тільки офіційно щорічно в Україні в об'єктах ПЗФ під час рубок та розчищення лісу від захаращеності заготовлюється 1 001 630 м³ деревини, що становить 5,8–6,7% від щорічної заготівлі деревини в Україні. Усього рубки й розчищення лісу від захаращеності в об'єктах ПЗФ в Україні проводиться на території близько 44000 га.

І ці показники насправді набагато більші, оскільки рубки в об'єктах ПЗФ, що перебувають у підпорядкуванні інших землекористувачів (крім Держлісагентства, Мінприроди та Міносвіти), наприклад, комунальних підприємств «Зеленбуд», ботсадів університетів, у ці дані не увійшли.

Що стосується 1,1% від всієї площі території ПЗФ України, яка вирубується щороку, то ця цифра якнайкраще доводить наявність лісогосподарської ідеології, що панує в об'єктах ПЗФ України. У лісовому господарстві використання деревини здійснюється з розрахунку на 100 років, тобто лісову ділянку ділять на 100 частин, і кожну частину рубають один раз за 100 років, вирубуючи за рік один відсоток. Таким чином, природо-заповідні об'єкти України нічим не відрізняються від звичайних господарських лісів, де відбувається комерційна заготівля деревини.

Особливої шкоди дикій природі та біорізноманіттю завдають суцільні санітарні та інші види суцільних рубок на територіях об'єктів ПЗФ. Щорічно в Україні в кожній області на території об'єктів ПЗФ суцільні рубки проводяться на близько 200 га, а в цілому в Україні – близько 5000 га, що є неприпустимим.

Крім цього, тут не враховані дані стосовно рубок на території об'єктів ПЗФ, що мають неприродне походження, зоопарках, ботанічних садах, парках-пам'ятках садово-паркового мистецтва, щоправда, у них невелика площа в порівнянні з природними об'єктами ПЗФ.

Згідно з дослідженнями Київського еколого-культурного центру, проведеними за допомогою космічного моніторингу, у лісових і лісостепових природних заповідниках за останні 10-12 років вирубано 3% лісової території, у лісових і лісостепових національних парках – 2,8% лісової площі, у лісових регіональних парках – 4,7%, у лісових заказниках Карпат – 7%.

Ці цифри показують катастрофічний стан та систематичні порушення правил охорони й використання територій та об'єктів ПЗФ, практичну неможливість охорони там лісового біорізноманіття.



Рис. 3.21. Незаконна вирубка лісу на Дніпропетровщині



Рис. 3.22. Незаконні рубки в Закарпатській області



Рис. 3.23. Незаконні рубки на Житомирщині



**Рис. 3.24. Вирубка Біличанського лісу,
що входить до національного природного парку
«Голосіївський», Київська обл.**

У 2013 році в рамках Всеукраїнського руху проти санітарних рубок в об'єктах ПЗФ Київським еколого-культурним центром, спільно з Дружиною охорони природи «Зубр», Всеукраїнською громадською організацією «Жива планета», Форумом порятунку Києва, Всеукраїнською екологічною лігою, ЕкоПраво-Київ, Спілкою захисту Голосієва та ін. було розпочато роботу щодо скорочення санітарних та інших рубок на території об'єктів ПЗФ України. Насамперед, акції були спрямовані проти рубок у природних заповідниках. Уже в перший рік роботи були позитивні результати. Якщо на 2012 р. Мінприроди України погодило семи лісовим природним заповідникам рубку на 738 га із загальним об'ємом 24183 м³ деревини, то на 2013 р. Мінприроди України було узгоджено рубку всього на 154 га, що становило зменшення площі рубок майже на 80%, а обсяг заготівлі деревини – на 90%. У наступні роки обсяги лімітів природним заповідникам ще зменшилися.

У 2015 р. громадські природоохоронні організації стали домагатися скорочення санітарних рубок на інших територіях об'єктів ПЗФ.

У результаті Мінприроди України, заповідник «Розточчя» і Держлісагентство України видали накази та інструктивні листи щодо припинення рубок у заповідниках і заповідних зонах. У травні 2015 року був підписаний Закон України «Про внесення змін до деяких законодавчих актів України щодо охорони біорізноманіття», що забороняє суцільні рубки й рубки дуплистих дерев у заповідних зонах. У результаті в багатьох областях України санітарні рубки на територіях об'єктів ПЗФ були значно знижені.

У цілому в Україні у 2015 р., порівняно з 2014 р., рубки в об'єктах ПЗФ за площею зменшилися приблизно на 20%, що становить близько 14 тис. га, а заготівля деревини на територіях об'єктів ПЗФ зменшилася приблизно на 14%, що становить близько 220 тис. м³ деревини.

Скорочення рубок в основному відбулося на територіях природних заповідників, заповідних урочищ, заповідних зонах біосферних заповідників, національних парків та регіональних ландшафтних парків. Разом з тим масові рубки залишилися в заказниках, пам'ятниках природи, парках-пам'ятках садово-паркового мистецтва, дендропарках, незаповідних зонах біосферних заповідників, національних парків та регіональних ландшафтних парків.

Шляхи та методи боротьби з незаконними санітарними рубками і розчищенням лісу від захаращеності на територіях об'єктів ПЗФ:

- 1) використання космічних супутників;
- 2) судові позови;
- 3) звернення до державних контролюючих органів;
- 4) рейди і перевірки;
- 5) залучення ЗМІ;
- 6) законодавча заборона або обмеження проведення санітарних рубок в об'єктах ПЗФ;
- 7) використання механізмів міжнародної лісової сертифікації FSC.

ВИКОРИСТАННЯ КОСМІЧНИХ СУПУТНИКІВ

Для отримання інформації про санітарні рубки можна успішно використовувати міжнародний лісовий сайт, інформація на якому про лісовий покрив виходить із супутників Landsat NASA <http://www.globalforestwatch.org/>.

Наприклад, Київським еколого-культурним центром було проведено дослідження рубок в об'єктах природно-заповідного фонду Карпат. Рубки досліджувалися за період з 2002 р. по 2013 р. Для дослідження були обрані великі лісові об'єкти ПЗФ – природні та біосферні заповідники, національні парки, регіональні ландшафтні парки, заказники, що знаходяться в карпатських областях України, перш за все Закарпатської області.

Зокрема, у цих об'єктах ПЗФ виявлені такі вирубки: регіональний ландшафтний парк «Надсянський» – 578 га (близько 6%), Карпатський національний парк – 2626 га (5%), заказник Бердо – 38 га (4%), національний парк «Синевир» – 1485 га (4%).

Отримані з космосу дані перевіряються обстеженнями в натурі.

При цьому, завдяки космічному моніторингу лісів, вдається знайти найсекретніші рубки, які ховають керівники заповідників, національних і регіональних парків, а також землекористувачі заказників та інших об'єктів ПЗФ. Від космічних супутників санітарні та інші рубки в об'єктах ПЗФ заховати неможливо. Так, завдяки космічному моніторингу Київському еколого-культурному центру вдалося виявити санітарні рубки в заповідній зоні нацпарку «Синевир» у районі «Червоного звіра».

СУДОВІ ПОЗОВИ

Судові позови є ефективним інструментом боротьби з організаторами незаконних санітарних рубок лісу на територіях об'єктів ПЗФ. Окрім ефекту від виграшу суду, саме ведення судового процесу – це подія, що приваблює до теми санітарних рубок увагу влади, громадськості та ЗМІ.

У 2015 р. Київським еколого-культурним центром, за підтримки ЕкоПраво-Київ, були розпочаті судові справи за фактом незаконної видачі лімітів або дозволів на ведення санітарних рубок в об'єктах ПЗФ проти Департаментів екології чотирьох обласних держадміністрацій – Полтавської, Сумської, Львівської та Чернігівської. Суд з Департаментом екології Львівської ОДА закінчився мировою угодою, оскільки Департаментом було видано наказ про припинення видачі лімітів на рубки в об'єктах ПЗФ.

Також у 2015 р. було подано позов до суду на Кабінет Міністрів України, Державне агентство лісових ресурсів України, Мінприроди України та Мінагрополітики України. Ці органи виконавчої влади були звинувачені громадськими організаціями природоохоронного спрямування в бездіяльності у зв'язку з їх небажанням привести «Санітарні правила в лісах України», «Правила поліпшення якісного складу лісів» і «Порядок спеціального використання лісових ресурсів» у відповідність до міжнародного та екологічного законодавства. Під впливом суду 23.03.2016 р. Кабінет Міністрів України таку постанову, що частково врегулює ці питання, прийняв.

ЗВЕРНЕННЯ ДО ДЕРЖАВНИХ КОНТРОЛЮЮЧИХ ОРГАНІВ

Звернення з проханням провести позапланову перевірку об'єктів ПЗФ і притягнути винних у незаконних рубках лісу до відповідальності потрібно направляти в територіальні органи Держекоінспекції України, Держлісагентство України або в Мінприроди України, залежно від того, якому з цих відомств належить конкретний об'єкт. До звернення необхідно додати інформацію, фото, акти, протоколи про виявлення (за допомогою перевірок, рейдів, аналізу космічних знімків або документів дозвільного характеру) незаконних санітарних рубок.

Можна направити також скарги в обласну прокуратуру, обласне управління поліції та Департамент екології облдержадміністрації.

У 2015 році Київський еколого-культурний центр, аналізуючи отримані на запити матеріали дозвільного характеру, виявив, що в дендропарку Веселі Боковеньки заходи щодо ліквідації захаращеності (збір мертвої деревини) у 2013 р. велися без отриманих від Мінприроди лімітів.

Отримавши звернення від Київського еколого-культурного центру, Держекоінспекція в Кіровоградській області провела позапланову перевірку дендропарку, підтвердила незаконну розчистку лісу від захаращеності у 2013 р. і передала матеріали в прокуратуру для вжиття заходів прокурорського реагування.

РЕЙДИ І ПЕРЕВІРКИ

Рейди і перевірки – одна з основних форм боротьби з незаконними санітарними рубками в об'єктах ПЗФ. Як правило, керівники заповідників, національних парків, регіональних ландшафтних парків, дендропарків та інших об'єктів природно-заповідного фонду негативно ставляться до організації громадського контролю на підвладних їм територіях. Однак ст. 10 і 13 Закону України «Про природно-заповідний фонд України» прямо дозволяють громадянам, а також об'єднанням громадян, статутами яких передбачена природоохоронна діяльність, проводити перевірки об'єктів природно-заповідного фонду.

Методика рейдів та перевірок на території ПЗФ з метою боротьби із санітарними рубками не така складна.

Об'єкт ПЗФ обстежується оперативною групою з представників громадських організацій природоохоронного спрямування, громадських інспекторів з охорони довкілля. Проводиться піший обхід (об'їзд) у природі, сліди знайдених рубок фіксуються відео- і фототехнікою, складається акт перевірки дотримання вимог природоохоронного законодавства про додержання режиму територій та об'єктів ПЗФ.

Потім члени оперативної групи роблять запити до Департаменту екології відповідної обласної держадміністрації або в Мінприроди України, якщо об'єкт загальнодержавного значення, про те, чи видавалися цьому об'єкту ПЗФ дозволи, ліміти на проведення в цьому році санітарної рубки, розчищення лісу від захаращеності, а також чи узгоджувалися в цьому об'єкті ПЗФ на цей рік проведення санітарно-оздоровчих заходів у лісах.

Якщо дозволів та лімітів немає, тоді робиться звернення до територіального органу Держекоінспекції з проханням провести позапланову перевірку цього об'єкта ПЗФ та притягнути винних за проведення незаконної санітарної рубки або розчищення лісу від захаращеності до відповідальності.

Так, під час проведення громадської перевірки дотримання охоронного режиму в дендропарку Олександрія, Київським еколого-культурним центром у 2015 р. була виявлена санітарна рубка. Завдяки запитам у державні органи з'ясувалося, що вона була незаконною, без лімітів. Після звернення до Держекоінспекції Київської області була проведена позапланова перевірка дендропарку Олександрія, керівництву дендропарку видано припис, винні в незаконному вирубуванні покарані.

Під час рейду, якщо вдається виявити порушників, необхідно вимагати від них пред'явити документи на рубку дерев (лісорубочні квитки і т.п.). Якщо документів немає, необхідно скласти акт, протокол про адміністративне правопорушення відповідно до статті 91 КУпАП, фіксувати порушення на відео- та/або фототехніку, намагатися доставити порушників у дирекцію об'єкта ПЗФ, поліцію.

У 2014 р. представниками Всеукраїнської екологічної ліги та екологічної групи В. Ловчиновського в заповідній зоні національного парку Святі гори було виявлено проведення незаконної санітарної рубки співробітниками цього парку. На місце події був викликаний директор парку, який притягнув порушників до відповідальності.

ЗАЛУЧЕННЯ ЗМІ

Залучення ЗМІ для боротьби із санітарними рубками в об'єктах ПЗФ є часто дуже ефективним. Завдяки ЗМІ вдається вирішити не тільки тактичне завдання – залучення громадян, що проводили незаконні санітарні рубки до відповідальності, а й стратегічне – формування громадської думки, що санітарні рубки й розчищення лісу від захаращення в об'єктах ПЗФ – абсолютне зло для дикої природи.

Дуже ефективно організувати прес-тур для ЗМІ на місця незаконних санітарних рубок, а також провести з цієї теми прес-конференції та розмістити інформацію на онлайн-ресурсах.

Виявивши у 2015 р. у дендропарку Олександрія незаконну рубку, Київський еколого-культурний центр неодноразово організовував туди поїздки тележурналістів, що дозволило широко висвітлити проблему санітарних рубок у ПЗФ у загальнодержавному масштабі.

ЗАКОНОДАВЧА ЗАБОРОНА АБО ОБМЕЖЕННЯ ПРОВЕДЕННЯ САНІТАРНИХ РУБОК В ОБ'ЄКТАХ ПЗФ

Найефективнішим шляхом боротьби із санітарними рубками в об'єктах ПЗФ є їх законодавча заборона або обмеження.

У травні 2015 року Президент України підписав два закони, розроблені народним депутатом М. Томенком, Київським еколого-культурним центром і Громадою рибалок України: Закон України «Про внесення змін до деяких законодавчих актів України відносно охорони біорізноманіття» та Закон України «Про внесення змін до деяких законодавчих актів України відносно охорони тваринного світу».

Першим законом у заповідних зонах біосферних заповідників, національних парків та регіональних ландшафтних парків забороняються рубки головного користування, усі види поступових і суцільних рубок, а також вирубування дуплистих дерев. Другим законом з 1 квітня по 15 червня (у Сезон тиші) забороняється проведення санітарних рубок лісу.

23 червня 2015 р. природоохоронним організаціям вдалося домогтися прийняття рішення Київської обласної ради № 968-49-VI «Про введення мораторію на вирубку лісів у межах природно-заповідного фонду Київської області», яким заборонено проведення в об'єктах ПЗФ місцевого значення всіх видів суцільних рубок.



КИЇВСЬКА ОБЛАСНА РАДА ШОСТОГО СКЛИКАННЯ

Рішення

Про введення мораторію на вирубку лісів у межах природно-заповідного фонду Київської області

Відповідно до законів України «Про місцеве самоврядування в Україні», «Про охорону навколишнього природного середовища», «Про природно-заповідний фонд України», «Про Червону книгу України», Лісового кодексу України, враховуючи висновки і рекомендації постійної комісії Київської обласної ради з питань екології та ліквідації наслідків Чорнобильської катастрофи, з метою збереження площ цінних старовікових лісів у межах територій та об'єктів природно-заповідного фонду Київської області, недопущення втрат їх природної цінності, Київська обласна рада вирішила:

1. Тимчасово заборонити на території об'єктів природно-заповідного фонду місцевого значення Київської області проведення суцільних рубок усіх видів, у тому числі суцільних санітарних, лісовідновних, рубок реконструкції тощо, у деревостанах природного походження, з також стиглих та перестиглих деревостанах штучного походження.

2. Рекомендувати департаменту екології та природних ресурсів Київської обласної державної адміністрації:

2.1. Інформувати лісокористувачів про неприпустимість здійснення суцільних рубок на території об'єктів природно-заповідного фонду місцевого значення Київської області

2.2. Не надавати погодження на проведення на території об'єктів природно-заповідного фонду місцевого значення Київської області суцільних рубок усіх видів, у тому числі суцільних санітарних, лісовідновних, рубок реконструкції тощо, у деревостанах природного походження, а також стиглих та перестиглих деревостанах штучного походження.

3. Контроль за виконанням цього рішення покласти на постійну комісію Київської обласної ради з питань екології та ліквідації наслідків Чорнобильської катастрофи і заступника голови Київської обласної ради Ноєвого Ю.М.

Голова ради

М.В. Бабенко

м. Київ
23 червня 2015 року
№ 968-49-VI

Окрім Київської області, представникам екологічних громадських організацій вдалося домогтися введення мораторію на рубки лісу в об'єктах ПЗФ Закарпатської області.

Пропозицію Київського еколого-культурного центру про введення мораторію на санітарні та інші рубки в об'єктах ПЗФ місцевого значення підтримав губернатор Закарпатської області Г. Москаль і Закарпатське обласне управління лісового та мисливського господарства. 17 березня 2016 р. Закарпатська обласна рада прийняла рішення про введення мораторію.

Рішення Закарпатської обласної ради та пояснювальна записка до нього, підготовлена Закарпатським обласним управлінням лісового та мисливського господарства, наведені нижче.



У К Р А Ї Н А

ЗАКАРПАТСЬКА ОБЛАСНА РАДА

Друга сесія VII скликання

Р І Ш Е Н Н Я

Від 17.03.2016 року № 191

м. Ужгород

Про введення мораторію на вирубку лісів у межах природно-заповідного фонду Закарпатської області

Відповідно до законів України «Про місцеве самоврядування в Україні», «Про охорону навколишнього природного середовища», «Про природно-заповідний фонд України», «Про Червону книгу України», Лісового кодексу України, враховуючи висновки і рекомендації постійної комісії Закарпатської обласної ради з питань екології та використання природних ресурсів, з метою збереження площ цінних старовікових лісів у межах територій та об'єктів природно-заповідного фонду Закарпатської області, недопущення втрат їх природної цінності, Закарпатська обласна рада вирішила:

1. Тимчасово заборонити на території об'єктів природно-заповідного фонду місцевого значення Закарпатської області проведення суцільних рубок усіх видів, у тому числі суцільних санітарних, лісовідновних, рубок реконструкції тощо, у деревостанах природного походження, а також стиглих та перестиглих деревостанах штучного походження.

2. Рекомендувати департаменту екології та природних ресурсів Закарпатської обласної державної адміністрації:

2.1. Інформувати лісокористувачів про неприпустимість здійснення суцільних рубок на території об'єктів природно-заповідного фонду місцевого значення Закарпатської області.

2.2. Не надавати погодження на проведення на території об'єктів природно-заповідного фонду місцевого значення Закарпатської області суцільних рубок усіх видів, у тому числі суцільних санітарних, лісовідновних, рубок реконструкції тощо, у деревостанах природного походження, а також стиглих та перестиглих деревостанах штучного походження.

3. Контроль за виконанням цього рішення покласти на постійну комісію Закарпатської обласної ради з питань екології та використання природних ресурсів і першого заступника голови Закарпатської обласної ради Борто Й.Й.

Голова ради М. Рівіс

**Пояснювальна записка
до проекту рішення
«Проведення мораторію на вирубку лісів у межах
природно-заповідного фонду Закарпатської області»**

1. Обґрунтування необхідності прийняття рішення.

Підставою розроблення проекту є необхідність посилення контролю в галузі охорони, збереження, раціонального та невиснажливого використання природних ресурсів, забезпечення відновлення відтворювальних властивостей лісу.

Неприйняття рішення Закарпатської обласної ради «Про введення мораторію на вирубку лісів у межах природно-заповідного фонду Закарпатської області» може призвести до самовільного та безконтрольного використання природних ресурсів у межах області, а також порушення природоохоронного законодавства, створення конфліктних ситуацій, невдоволення місцевого населення.

2. Мета і завдання прийняття рішення.

Приведення у правове поле питань, що стосуються охорони, відтворення раціонального та невиснажливого використання території об'єктів природно-заповідного фонду місцевого значення Закарпатської області.

3. Загальна характеристика та основні положення проекту рішення.

У результаті суцільних рубок території об'єктів природно-заповідного фонду місцевого значення Закарпатської області ці території втрачають свою екологічну цінність і перестають виконувати свої ролі з охорони біорізноманіття. Тимчасова заборона на території об'єктів природно-заповідного фонду місцевого значення проведення суцільних рубок усіх видів, у тому числі суцільних санітарних, лісо-

відновних, рубок реконструкції тощо, у деревостанах природного походження, а також стиглих та перестиглих деревостанах штучного походження дозволить зберегти цінні старовікові ліси та недопустити втрату їх природної цінності.

4. Стан нормативно-правової бази у даній сфері правового регулювання.
Конституція України, Закон України «Про внесення змін до деяких законодавчих актів України щодо охорони біорізноманіття» від 09 квітня 2015 року №323-VIII
5. Фінансово-економічне обґрунтування.
Реалізація даного рішення не потребує бюджетних асигнувань
6. Прогноз соціально-економічних та інших наслідків прийняття рішення.
Впровадження проекту розпорядження забезпечить посилення контролю в галузі охорони природних ресурсів, що сприятиме їх збереженню та раціональному використанню.

ВИКОРИСТАННЯ МЕХАНІЗМІВ МІЖНАРОДНОЇ ЛІСОВОЇ СЕРТИФІКАЦІЇ FSC

Сьогодні управління лісами й економічні системи не тільки в Україні, а й у більшості країн світу, на жаль, влаштовані так, що спричиняють знеліснення, деградацію лісів і посилення соціальної нерівності, а не відповідальне й раціональне використання лісів усіма зацікавленими сторонами.

Лісова опікунська рада FSC (Forest Stewardship Council) за 20 років свого існування створила систему добровільної лісової сертифікації, яка просуває екологічно відповідальне, соціально вигідне й економічно життєздатне управління лісами у світі. FSC зарекомендувала себе як ефективний інструмент, що постійно змінює ринок і пропонує людям впливати на охорону навколишнього середовища через свої споживчі рішення. Сертифікація за системою FSC працює вздовж усього ланцюга від лісу до споживача і сприяє поліпшенню в економічній сфері, розширює права й можливості суспільства, підвищує якість навколишнього середовища.



Рис. 3.25. Маркування добровільної лісової сертифікації FSC на паперовій продукції

Щорічно FSC проводить широкомасштабні маркетингові дослідження, включаючи опитування власників сертифікатів. Результати опитування свідчать про збільшуваний попит на FSC сертифікацію, про високий ступінь лояльності до FSC, про розуміння власниками сертифікатів екологічної й соціальної важливості сертифікації. Ті, хто сертифікують своє виробництво, і ті, хто купує сертифіковану продукцію, фактично роблять одну справу – сприяють кращому управлінню лісами і їх збереженню в інтересах майбутніх поколінь.

На сьогодні близько однієї третини лісгоспів України провели лісову сертифікацію за міжнародною схемою FSC, що дозволяє їм більш ефективно використовувати європейський лісовий ринок.

Ця сертифікація має ряд принципів, № 9 з яких вимагає, що перед тим, як проводити будь-які рубки в лісових об'єктах природно-заповідного фонду, лісники повинні провести консультації.

Проте, як правило, ніяких консультацій не відбувається. Тому лісників потрібно залучати до відповідальності за порушення принципу № 9 міжнародної лісової сертифікації FSC.

Саме за порушення цього принципу WWF сьогодні планує притягнути до відповідальності Мокрянський лісгосп за проведення санітарних рубок у Брадульському заказнику (Закарпатська область).

3.5. БОРОТЬБА З РИБНИМ І МИСЛИВСЬКИМ БРАКОНЬЄРСТВОМ

На сьогодні в Україні браконьєрство, на жаль, має масовий характер та дуже високий рівень технічної озброєності.

Щороку в областях України з 1 квітня розпочинається операція «Нерест», в рамках якої посилюється державний нагляд (контроль) за дотриманням законодавства з питань збереження, відтворення та використання водних біоресурсів. До цієї операції залучаються державні інспектори з охорони навколишнього природного середовища, органи рибоохорони, громадськість, засоби масової інформації.

У зв'язку з проведенням сезону тиші з 1 квітня по 15 червня та періоду весняно-літньої заборони на вилов риби та інших водних біоресурсів: заборонено промислове рибальство та обмежено любительське і спортивне рибальство, а також добування інших водних живих ресурсів у зв'язку із нерестом риби.

Під час операції «Нерест» проводяться інформаційно-просвітницькі заходи, що закликають дотримуватись вимог природоохоронного законодавства та законодавства у сфері охорони, використання і відтворення риби та інших водних живих ресурсів, нормативно-правових актів стосовно заборони та обмеження

лову риби та інших водних живих ресурсів на час проведення двомісячника з охорони риби в період нересту на водоймах.

Заборона на вилов водних біоресурсів на період нересту риби і відтворення інших водних біоресурсів в рибогосподарських водних об'єктах:

- у річках та притоках – з 1 квітня по 20 травня;
- у водосховищах, озерах, ставках – з 1 квітня по 10 червня;
- вилов раків у всіх рибогосподарських водоймах під час виношування ікри та ліньки раків.

В нерестовий період, дозволено любительське і спортивне рибальство з берега однією поплавковою або донною вудкою з одним гачком, чи спінінгом, на спеціально визначених органами рибоохорони ділянках водойм.

За здійснення браконьєрського вилову риби сітяними, колючими знаряддями лову, електрострумом, вибухівкою, забороненими знаряддями тощо передбачена адміністративна відповідальність (розмір штрафу становить для громадян – 340-680 грн, для посадових осіб – 510-850 грн) та кримінальна відповідальність (розмір штрафу – 3400-6800 грн, або позбавлення волі до 3-х років) з конфіскацією знарядь і засобів лову, та незаконно добутих водних біоресурсів. Крім того, за кожну незаконно виловлену рибину, незалежно від її розміру, нараховується розмір завданої шкоди (для прикладу: сом – 425 грн, щука – 340 грн, судак – 510 грн, лящ – 170 грн тощо).

Але, на жаль вкрай низькою є караність затриманих браконьєрів – сума штрафів і позовів у середньому на одного рибного браконьєра становить 72 грн. Таке ж становище і з мисливськими браконьєрами: з 9500 у затриманих 2006 р. порушників тільки 3 були притягнуті до кримінальної відповідальності, а сума штрафів у середньому на одного мисливського браконьєра становила всього 28 грн., а на одного лісового браконьєра у 2007 р. – 73 грн. У середньому з мисливських браконьєрів стягується близько 0,1% завданого ними збитку.

Щорічно в Україні вилучається близько 100 тис. браконьєрських снастей, разом з тим тільки рибні браконьєри мають у володінні до 10 млн заборонених снастей. Щорічно в Україні незаконно добувається до 400 тис. мисливських тварин, що завдає збитків на суму 50 млн грн, а риби браконьєрами виловлюється приблизно стільки, скільки добувається рибальськими промисловими підприємствами – близько 200 тис. тонн. На одного мисливця в рік у середньому припадає 5 порушень правил полювання. Через браконьєрство, за останні 15 років, чисельність оленів, лосів, козуль, гусей, качок знизилася на 30-70%.

Від браконьєрів тварин не рятує навіть Червона книга: чисельність ведмедів за 10 років скоротилася у 2 рази, а зубрів – у 3,2 рази. За 15 років браконьєри вбили близько 1 тис. зубрів.

В останні роки різко зросла не тільки масовість браконьєрів, а і їх технічна озброєність. У вільному доступі продаються різні браконьєрські знаряддя лову. Браконьєри також застосовують прилади нічного бачення, супутникові навігатори, комп'ютери, електронні машини, ехолоти, скорострільні карабіни, вертольоти, швидкохідні катери, всюдиходи та БТРи.

Знаряддя браконьєрства – заборонені чинним законодавством пристосування для добування звірів, птахів, риб й інших об'єктів тваринного світу. Знаряддями браконьєрства можуть стати й дозволені законом пристосування для добування тварин, але при застосовуванні забороненими законом способами (без документів на право полювання та полювання на заборонених для добування тварин), не в той час і не в тому місці. Наприклад, у не дозволені для полювання строки на відповідні види тварин та в темний період доби (пізніше години після заходу сонця і раніше години до його сходу).

Місця заборонені для полювання – це території об'єктів ПЗФ, відтворювальні ділянки (крім відстрілу і відлову хижих та шкідливих тварин); території у межах населених пунктів (сіл, селищ, міст), за винятком випадків, передбачених рішеннями обласних та міських рад, в угіддях, не зазначених у дозволі, на відстані ближче ніж 200 метрів від будівель населеного пункту та окремо розташованих будівель, де можливе перебування людей.

Крім цього, згідно зі ст. 20 Закону України «Про мисливське господарство та полювання» заборонені такі види та способи полювання:

- з під'їзду на автотранспорті, а також на плавучих засобах з працюючим двигуном;

- літаків та вертольотів;
- немисливської (у тому числі військової) вогнепальної, пневматичної та іншої стрілецької зброї, а також нарізних вкладок, напівавтоматичної або автоматичної зброї з магазинами більш як на два патрони;
- руйнування жител тварин, бобрових загат, гнізд птахів;
- газу та диму;
- заливання нір звірів;

а також:

- на тварин, які зазнають лиха (переправляються водою або по льоду, рятуються від пожежі, повені тощо);
- на пернату дичину з нарізною вогнепальною зброєю або з використанням набоїв, споряджених кулями і шротом діаметром більше 5 мм (N 0000);
- на хутрових звірів (крім вовка, єнотовидного собаки, лисиці та шакала) з нарізною вогнепальною зброєю калібром більш як 5,6 мм;
- на копитних тварин з використанням малокаліберної гвинтівки під патрон кільцевого запалювання або набоїв, споряджених картечкою чи шротом;
- полювання з мисливськими собаками, ловчими звірами і птахами без наявності на них паспорта;
- полювання з дерев та мисливських вишок без дозволу користувача угідь.

Використання всіх видів знарядь браконьєрства, а також їх продаж, зберігання і виготовлення заборонені чинним законодавством України. Згідно зі статтею 52-1 Закону України «Про тваринний світ», для добування об'єктів тваринного світу забороняється виготовлення, збут, застосування, зберігання отруйних принад, колючих, давлячих та капканоподібних знарядь лову, електроловильних систем

(електровудок), електрогону, петель, самоловів, самострілів, вибухових речовин, пташиного клею та монониткових (волосінних) сіток (крім тих, що призначені для промислового лову), а також інших засобів, заборонених законом.

Забороняються знаряддя добування об'єктів тваринного світу, що призводять до калічення диких тварин, їх страждань та масового безконтрольного знищення.

Ст. 53 цього Закону забороняє ввезення в Україну електроловильних систем (електровудок), монониткових (волосінних) сіток, мисливських капканів та інших засобів добування об'єктів тваринного світу.

Ст. 20 Закону України «Про мисливське господарство та полювання» до заборонених знарядь полювання відносить застосування:

- клеїв, петель, капканів, підрізів, закотів, гачків, самострілів, ловчих ям;
- отруйних та анестезуючих принад;
- живих сліпих чи знівечених тварин як принади;
- звуківідтворювальних приладів та пристроїв;
- електричного обладнання для добування тварин;
- штучних світлових джерел, приладів та пристроїв для підсвічування мішеней, у тому числі приладів нічного бачення;
- дзеркал та інших пристроїв, що осліплюють тварин;
- вибухових речовин.

П. 3.14 Правил любительського і спортивного рибальства забороняє застосування вибухових й отруйних речовин, електроструму, колючих знарядь лову, вогнепальної та пневматичної зброї (за винятком гарпунних рушниць для підводного полювання), промислових та інших знарядь лову, виготовлених із сіткоснастевих чи інших матеріалів усіх видів і найменувань, а також способом багріння, спорудження гаток, запруд та спускання води з рибогосподарських водойм.

Державні екологічні інспектори притягують мисливських та рибних браконьєрів за порушення правил використання об'єктів тваринного світу згідно зі ст. 85 КУпАП, а інспектори поліції – згідно зі ст. 249 ККУ, за діяння, вчинені із застосуванням вибухових, отруйних речовин, електроструму або іншим способом масового знищення риби, звірів та інших видів тваринного світу.

Боротьба з рибним і мисливським браконьєрством з боку громадських інспекторів з охорони довкілля може здійснюватися у формі запобігання розповсюдженню та знищення знарядь браконьєрства, а також контролю за дотриманням правил любительської риболовлі.

ОСНОВНІ ЗНАРЯДДЯ БРАКОНЬЄРСТВА

Рибальські сіті

Найчастіше браконьєри використовують такі види сіток:

«Доріжка» – звичайна волосінева зяброва сіть, яку браконьєри опускають у воду і витягують назад на гумовому амортизаторі.



Рис. 3.26. Сіть «Доріжка»

1 – шест; 2 – дзвіночок-сигналізатор; 3 – волосінь (діаметр 1–1,2 мм, довжина до 30 м); 4 – вантажний шнур; 5 – наплавний шнур; 6 – сіть (до 7 м в посадці); 7 – вантаж (вага визначається товщиною гумового амортизатора); 8 – карабін

«Парашут» – конусоподібна сітчаста снасть, накидають зверху і накривають рибу.

«Екран» або «Телевізор» – невелика прямокутна (зазвичай 1х1 м) з дрібними вічками зяброва сітка з поплавками по верхньому ряду та грузилом по низу.

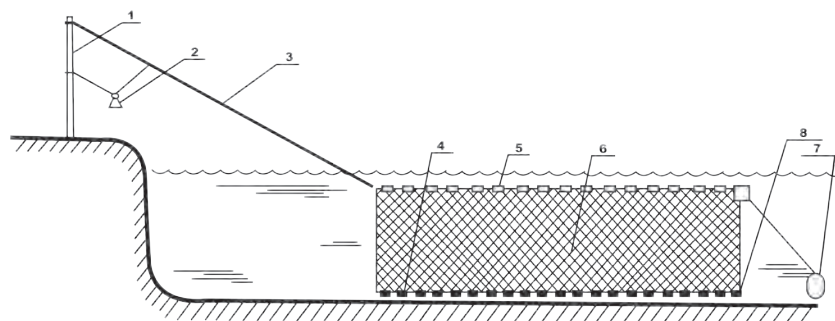

Рис. 3.27. Сіть «Парашут» або кастингова сітка: 1 – центральний тяговий шнур; 2 – строги; 3 – полотно сітки; 4 – вантажний шнур; 5 – вертлюг; 6 – втулка

Рис. 3.28. Закидання кастингової сітки



«Косинка» – різновид «Телевізора» трикутної форми, використовується переважно для підлідної ловлі риби біля дна.

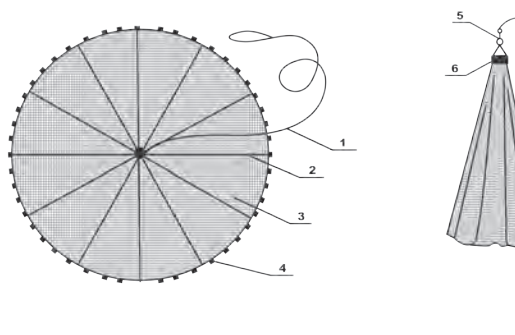

Рис. 3.29. Сітка «Екран» або «Телевізор» (літній варіант кріплення волосіння):
1 – поплавок; 2 – сіткове полотно; 3 – вантаж; 4 – тяги; 5 – головна волосінь.



Рис. 3.30. Сіть «Косинка»:
1 – лід, 2 – палиця, 3 – шнур

Для любительського рибальства заборонені будь-які промислові відціджуючі (неводи, бредні, волоки) і ставні (трюхстінки або путанки) сітки.

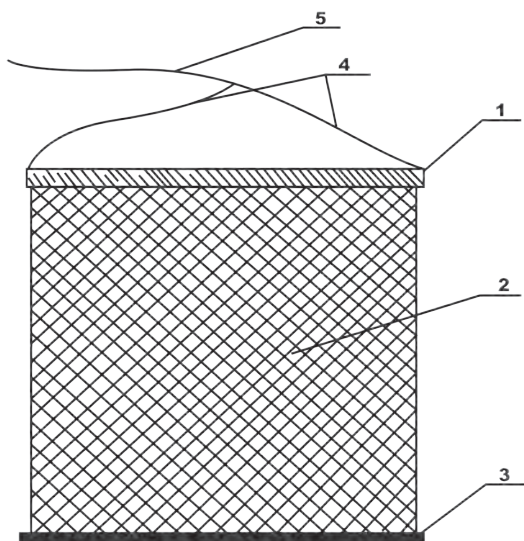

Рис. 3.31. Сіть «Невод»

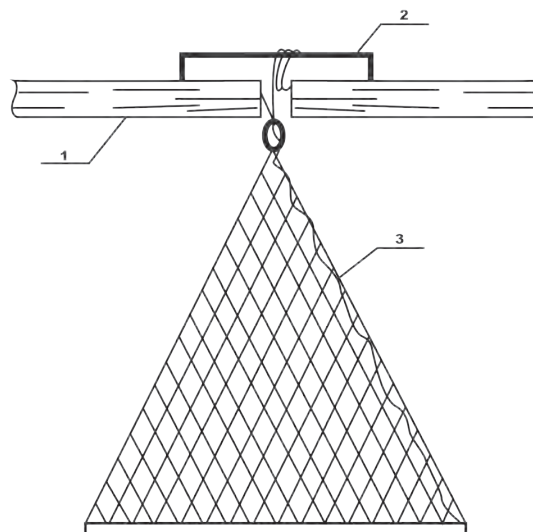

Рис. 3.32. Сіть «Донний невод»:

1 – уріз; 2– кляч; 3– поплавок; 4 – верхня підбора; 5 – вантаж; 6 – привід;
7 – вантаж; 8 – нижня підбора; 9 – мотня; 10 – куток; 11 – гайтя

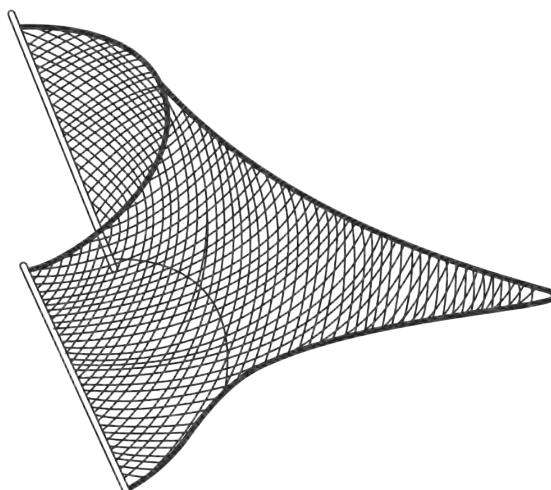

Рис. 3.33. Бредень

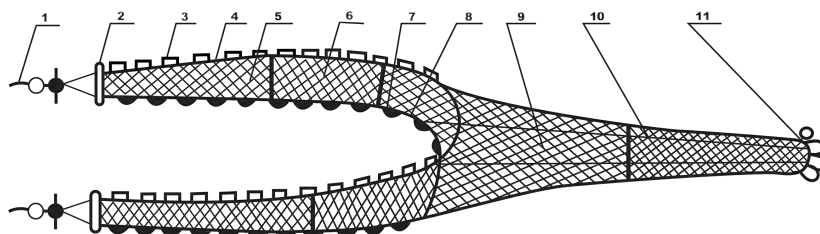

Рис. 3.34. Трьохстінна сіть або путанка»:

1 – сіткове полотно; 2 – верхня підбора; 3 – нижня підбора;
4 – бокова підбора (пожилина); 5, 6 – ріжа; 7 – посадова нитка;
8 – поплавок; 9 – вантаж; 10 – сітковий мішок (карман)

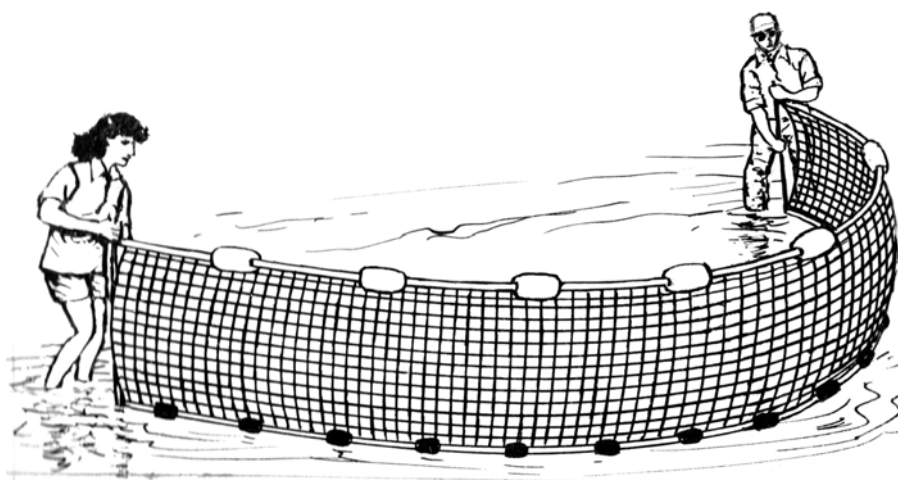

Рис. 3.35. Браконьєрський улов у сітці «путанці»

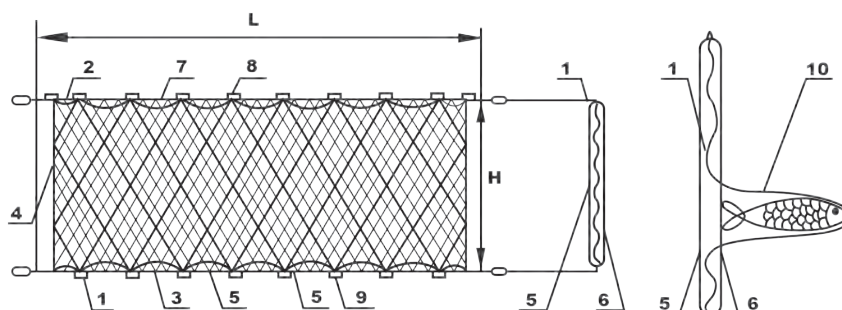
У 2011 році на ринках України було реалізовано близько 10-20 тисяч різних монониткових (синтетичних) сіток, в основному китайського виробництва. Основними розповсюджувачами браконьєрських сіток є оптові ринки – Барабашовський в Харкові, де реалізуються контрабандні сітки з Росії, і ринок «7-й кілометр» під Одесою, де реалізуються контрабандні сітки з Китаю. Щорічно у рибних браконьєрів вилучається близько 100 тисяч сіток. Тільки в Азовському морі щороку знімається 10 тисяч кілометрів браконьєрських сіток.

В основному браконьєри застосовують відносно дешеві китайські сітки, тому що сітки українського виробництва набагато дорожчі, а обсяг їх постачання незначний. Усі водойми України буквально обплутані кинутими синтетичними браконьєрськими сітками, які не гниють у воді. У них гине величезна кількість не тільки риби, але й інших водних тварин – бобри, ондатри, видри, качки (усього близько 20 видів), заплутуються молоді лосі, відомі випадки загибелі людей, що купалися.

Капкани

Капкан – металеве пристосування, що захоплює шию або лапу тварини під дією пружини. Це дуже жорстока снасть. Потрапивши до неї, тварина довгий час страждає, стікаючи кров'ю, або, відірвавши собі лапу, йде на кінцівках, що залишилися. Капкани, особливо лапозахоплюючі, є одним з наймасовіших та небезпечних знарядь браконьєрства.

До капканів потрапляє велика кількість різних видів тварин, у тому числі занесених до Червоної книги. Хижих птахів капканами навмисно знищують фалкхантери. Догхантери використовують капкани для вилову в містах безпритульних собак і кішок.



Рис. 3.36. Рись, що потрапила у капкан

До офіційної заборони їх застосування у 2011 році на ринках України щорічно продавалося до 4 тисяч капканів. У кінці 2011 року на ринках міст України за продаж сіток і капканів було затримано 70 осіб, складено близько 60 протоколів, вилучено понад 500 сіток і близько 200 капканів і кротоловок. Капкани виготовлялися промисловим способом у Харкові і Києві. На сьогодні завдяки активним діям правоохоронних органів і громадських організацій їх продаж значно скоротився.

Пташиний клей



Рис. 3.37. Щиглики, що потрапили на пташиний клей

Пташиний клей – речовина клейкої консистенції, основним призначенням якої є відлов птахів (переважно дрібних). На відміну від багатьох механічних пасток дозволяє ловити птахів живцем, не завдаючи їм фізичних ушкоджень. Це один з найдавніших способів відлову птахів, що зберігся до наших днів. Пташиний клей нерідко незаконно використовують птахолови-любители для відлову співочих птахів.

Отрути

Отрути активно використовують городники, дачники, ретхантери проти кротів. Це «Кротомор», «Анти-Крот» (виробник – Росія) і «Фюштпатрон» (виробник – Угорщина). Протягом 2011 року на ринках міст України реалізовано близько 2 тонн отрут проти кротів. Проти хижих птахів фалкхантери використовують отруту «Крисін» на основі фосфіду цинку. Догхантери проти безпритульних собак використовують фосфід цинку, а також протитуберкульозний препарат «Ізоніазид».



Рис. 3.38. Засоби для знищення кротів



Рис. 3.39. Берпритульна собака, отруєна фосфідом цинку

Самостріли і самолови

На ринках або через мережу Інтернет продаються виготовлені кустарним способом самостріли проти кротів і сліпаків. В Інтернеті легко можна знайти ролики, що пропагують виготовлення самострілів і вбивство сліпаків. За підрахунками фахівців, самострілами щорічно в Україні знищується до 6 тис. сліпаків, і це притому, що з п'яти видів сліпаків, які мешкають в Україні, чотири занесені до Червоної книги України. До 2011 р. на ринках міст України продавалося до 2 тис. самострілів проти кротів і сліпаків.

Як мисливські самостріли використовується вогнепальна, пневматична і металевна зброя, яка встановлюється на звіриних стежках і налаштовується на дотик твариною до шнура, що спускає зведений гачок.

Рибалками-бракон'єрами, в основному при лові осетрових, використовується «перемет самоловний» – бракон'єрська снасть у вигляді донки з десятками і сотнями гачків, яку протягають поперек річки від берега до берега, або в морі.

У місцях масового скупчення риби бракон'єри часто здійснюють лов забороненим варварським методом багріння за допомогою так званих драчів (кіс, самодурів),



Рис. 3.40. Драч

що являють собою, як правило, спіннінгову снасть з важким грузилом і впаяним у нього трійником великих розмірів. Драчі часто продаються на ринках (до 2011 р. на ринках України продавалося 300–400 шт.). Марену (вусаня) у Закарпатті ловлять взимку у великій кількості виключно за допомогою драчів. При лові драчами і переметами травмується і не потрапляє до рук бракон'єрів, а потім гине велика кількість риби.

Пастки для тварин

Пастки для хижих птахів активно застосовують в Україні голуб'ятники і фалкхантери. Деякі бракон'єри виготовляють різного виду пастки для видобутку тхорів та інших дрібних куницевих. У великій кількості використовуються пастки-самолови для відлову взимку дрібних співочих птахів, а також сіткові пастки для бракон'єрського лову риби. З останніх треба виділити «павук» (підйомник) – снасть-пастку, що складається зі шматка сіткового полотна з привадою, що кріпиться до дуг, і стовпа-стійки з мотузкою. Принцип лову – раптовий підйом полотна з принадженою рибою. Поширені також вентері, ятері, верші, сіті, жаки – пастки, плетені з вербової лози, дроту або зроблені з капронової нитки, натягнутої на обід (обруч). Крім риби, у таких пастках гинуть (задихаються) різні земноводні та водні ссавці. Зокрема, вентері та подібні до них пастки є основною причиною загибелі зникаючого звірка – хохулі.



Рис. 3.41. Сіткова пастка для риби

Холодна металевна зброя

Холодна металевна зброя – пристрої та предмети, конструктивно призначені для ураження живої або іншої цілі на відстані за допомогою м'язової сили людини або механічного пристрою. Ділиться на просту металеву зброю (ножі, бумеранги) і механічну металеву зброю (луки, арбалети, рогатки).

Останнім часом в магазинах зброї з'явився великий вибір видів холодної металевної зброї для добування тварин – арбалети, луки, рогатки, дихальні трубки і бумеранги. Так, деякі арбалети можуть викидати стрілу зі швидкістю до 100 м/с і з силою до 200 Дж. Такою стрілою можна вбити слона. Мисливські рогатки, які активно виробляє Китай, стріляють металевими кульками і можуть пробити пластинку зі сталі товщиною до 0,5 мм, оскільки сила викиду кульки доходить до 20 Дж, швидкість польоту – 60 м/с. Дальність стрільби з мисливської рогатки досягає 400 м, точність попадання висока – до 30 м. Мисливські рогатки призначені для ураження дрібних звірів і птахів. Їх часто використовують зоохантери для розважальної стрільби по летючих мишах, голубах, воронах, білках, дятлах, жабах тощо.

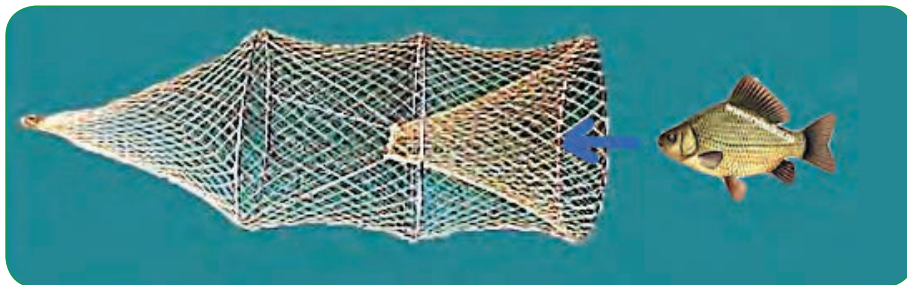

Рис. 3.42. Метальні ножі



Рис. 3.43. Арбалет

Луки та арбалети призначаються не тільки для полювання, але і для видобутку великої риби. У магазинах зброї продаються спеціальні стріли для луків та арбалетів для видобутку риби. Уже зараз в Україні з'явилися браконьєри, які використовують луки та арбалети для видобутку великих коропів і товстолобиків.

Згідно зі ст. 15 Закону України «Про мисливське господарство та полювання» холодна металеві зброя не згадується як спосіб полювання, а згідно з Правилами любительського і спортивного рибальства холодна металеві зброя не є дозволеною в Україні для аматорського рибного лову.

Виникає ціла низка небезпечних аспектів під час використання холодної металеві зброї. По-перше, стрільба з такої зброї – це заповідання страждань

тварині. Навряд чи багато лучників здатні вразити стрілою тварину в таке місце, щоб вона не відчувала страждань. Попадання просто в живіт або голову, що не спричинило раптової смерті тварини, завдає їй більш тривалих страждань, ніж куля. По-друге, безшумність полювання з використанням цих видів зброї провокує зростання браконьєрства, оскільки не чути самого пострілу, ніхто не стане шукати браконьєра і т.д. По-третє, небезпека для сторонніх людей, які, не чуючи пострілу, можуть потрапити під постріл лучника. Усе це дуже аморально й небезпечно.

Колючі засоби

До браконьєрських колючих знарядь, перш за все, належать остроги (подоба вил з зазубреними вістрями або гостра піка), перемети (гострі гачки, прив'язані до шнурів) і драчі (наварені на важку блешню великі гострі гачки). Остроги, як правило, виготовляються кустарним способом місцевими браконьєрами і застосовуються під час нересту риби, на зимувальних ямах, а влітку і восени – для вилову риби на мілинах й розливі.



Рис. 3.44. Наконечник для острога



Рис. 3.45. Драчі

Електровудки

Електровудки (пристосування, що використовуються для видобутку риби у водоймах за допомогою потужного електророзряду) є на сьогодні найбільш загальнонебезпечним видом рибного браконьєрства. Від впливу електроструму у водному середовищі гинуть або отримують каліцтва не тільки різні види риб, але й всі інші водні тварини. Небезпечним є застосування електровудок і для людей, що купаються у водоймах. На ринках України щорічно продається близько 10-20 електровудок, але основна їх кількість реалізується (до декількох сотень на рік) через Інтернет. На багатьох ринках України продаються методичні рекомендації «Як виготовити електровудку».

В останні роки правоохоронні органи та громадські організації ведуть активну боротьбу як безпосередньо з виготовленням та продажем електровудок, так і з їх рекламою в Інтернеті. Так, у 2012 р. були припинені дії злочинного угруповання гр. Самусенка, що підпільно виготовляло промисловим способом на одному із заводів у м. Рівне електровудки «Samus-MP».



Рис. 3.46. Електровудки ТМ Samus

Вибухові речовини

Вибухові речовини, кустарно виготовлені на основі карбіду або виплавленого з боєприпасів тротилу, вкраденого в шахтах, кар'єрах та інших місцях проведення вибухових робіт, а також бойові гранати, незаконно придбані бракон'єрами у військових, на сьогодні застосовуються не так часто. Разом з тим їх використання завдає колосальної шкоди всім видам водної фауни і середовищу їхнього перебування, дуже небезпечно для життя і здоров'я людей.



Рис. 3.47. Карбід кальцію



Рис. 3.48. Тротил

Зашморги

Зашморг – шматок міцного і гнучкого дроту або тонкого тросу, що встановлюється на звірячій стежці і затягується сам собою. Це наймасовіша через свою дешевизну і простоту виготовлення браконьєрська снасть в Україні для здобування мисливських тварин. На ринках петлі практично не продаються.



Рис. 3.49. Зашморг

Зашморг – дуже жорсткий вид браконьєрської снасті. Основна небезпека від їх застосування пов'язана з тим, що після закінчення зими дуже часто петлі браконьєрами не знімаються. Тому тварини гинуть у натягнутих петлях цілий рік. Потрапивши в снасть, тварина довго страждає від болю, повільно задихаючись у зашморгу.



Рис. 3.50. Косуля в зашморгу

Пневматична зброя

Пневматична зброя сама по собі не є браконьєрським знаряддям. Проте в Україні згідно з чинним законодавством видобуток з її допомогою мисливських видів тварин є браконьєрством. Водночас пневматична зброя є одним з найпопулярніших знарядь убивств собак, ворон, дрібних співочих птахів та інших тварин у

догхантерів, бетхантерів, кроухантерів, фалкхантерів і ретхантерів. Пневматичну зброю активно використовують голуб'ятники для вбивства хижих птахів, а також рибалки-браконьєри.



Рис. 3.51. Пневматична рушниця Huglu Atrax 812P

ЗНИЩЕННЯ ЗНАРЯДЬ БРАКОНЬЄРСТВА ТА ЗАПОБІГАННЯ ЇХ РОЗПОВСЮДЖЕННЮ

У Британії за допомогою пасток, капканів, куль і отрут кожен рік вбивають близько п'яти мільйонів диких тварин. Більшість таких випадків лишаються непоміченими, на відміну від традиційного мисливства, і тому вони ніколи не потрапляють у засоби масової інформації. Часто зашморги та капкани довго не перевіряються, тому звірі і птахи гинуть у них повільно та болісно.

Мисливські угіддя краще за все перевіряти поодиночі чи групами не більше двох людей. Зустрічей варто уникати, щоб браконьєр, який встановлює чи перевіряє капкан чи пастку, не помітив громадського інспектора, і була можливість зібрати доказовий матеріал – провести фото- та/або відеозйомку, а також непомітно для браконьєра знешкодити та вилучити пастку. Окрім того, одну й ту саму територію варто відвідувати регулярно, перевіряючи, чи не встановлені повторно незаконні засоби.

Капкани і пастки можуть бути розташовані будь-де в сільській місцевості, але частіше за все їх встановлюють:

– навколо огороджених басейнів, де птахів випускають на волю – кріплять пастки по периметру огорожі і на саму огорожу. Пастки зазвичай знаходяться під коробчатими тунелями, по периметру огорожі, уздовж дротяної огорожі навколо оленячої вигородки або загороди для домашньої худоби. Звірі найчастіше ходять одними й тими самими стежками, які ведуть до діри під парканом, – ці стежки неважко виявити, а капкани і пастки ставляться зазвичай у цих дірках.

Іноді, якщо під парканом ніякого отвору немає, стежка йде по краю території. Тут теж можна влаштувати пастки, особливо там, де підлісок змушує тварину лізти в невелику дірку. Це може відбуватися також у густому лісі далеко від басейнів і огорож.

Зашморг – це одне з найпоширеніших і жорстоких знарядь браконьєрського лову тварин. Зашморги ставляться в будь-яку пору року, але частіше за все взимку, коли тварини через глибокий сніг обмежені в пересуванні. Найчастіше зашморги можна знайти на звіриних стежках, на слідах людей, між двома деревами, під корчами і вітровалами. Встановлюються петлі на рівні голови передбачуваної жертви з можливістю затяжки. Дистанція від землі натягнутої петлі – 10-20 см і більше.

Перш ніж розпочати пошуки зашморгів, необхідно заздалегідь переговорити з лісниками, мисливцями, єгерями, туристами, лижниками про те, чи не знають вони місць, де зазвичай встановлюють пастки. Як правило, браконьєри ставлять зашморги недалеко від місця свого проживання і нерідко в одному і тому самому місці. Може бути рекомендований й інший спосіб пошуку – методичний огляд біля лісопосадок, садів, ярів, гаїв. Якщо раптом з дороги або знайденої людиною стежки йде в бік лісу людський слід, треба піти по ньому й уважно дивитися в обидва боки. Як правило, першу петлю можна виявити, пройшовши 50-100 м по людському сліду в лісі. Якщо після 500 м петлі не видно, потрібно повернутися назад і шукати інші сліди людини, що ведуть до лісу. Зашморги браконьєри ставлять купчасто – від 5 до 20 петель може бути поставлено на площі до 1 км².

Пам'ятайте, що зашморг дуже важко побачити. Тому потрібно уважно оглядати стежку, залучаючи для цього помічників. Іноді браконьєри мітять свої петлі – це можуть бути встромлені в землю зачищені від кори прутики або зав'язані на гілках ганчірочки. Треба мати на увазі, плоскогубці не ріжуть петлю, зроблену з металевого тросу, тому її краще розв'язувати руками.

Окрім знищення знарядь браконьєрства, не менш важливо проводити заходи з попередження їх поширення. Адже набагато ефективніше боротися з браконьєрством шляхом вилучення і знищення браконьєрських снастей у місцях їх масового продажу, ніж ганятися за окремими снастями по лісах і водоймах.

Боротьба із популяризацією та незаконним продажем знарядь браконьєрства передбачає такі основні заходи:

- 1) перешкоджання популяризації браконьєрських знарядь у мережі Інтернет;
- 2) боротьба з незаконним продажем браконьєрських знарядь у місцях торгівлі.

ПЕРЕШКОДЖАННЯ ПОПУЛЯРИЗАЦІЇ БРАКОНЬЄРСЬКИХ ЗНАРЯДЬ У МЕРЕЖІ ІНТЕРНЕТ

На пошукових ресурсах у мережі Інтернет на сьогодні опублікована велика кількість рекламних оголошень різних браконьєрських знарядь – капканів, пасток, зашморгів, волосіневих сіток, електровудок, пташиного клею і т.д.

На пошукові запити:

- зашморги – 435 000 згадок;
- пастки – 1 740 000 згадок;
- отрути для кротів «Кротобой» і «Кротомор» – 21 500 згадок;
- вибухова речовина проти кротів «Фюштпатрон» – 550 згадок;
- капкани – 137 000 згадок;
- електровудки – 177 000 згадок;
- сільця – 99 100 згадок;
- сітки-китайки – 46 300 згадок;
- кротоловки – 70 500 згадок;
- пташиний клей – 149 000 згадок;
- капкан для щук – 98 900 згадок.

Згідно з пошуковою системою Google, протягом місяця звертаються близько 1500 користувачів із запитом «де купити електровудку» або «як зробити електровудку». Причому про те, що ці снасті є дуже жорстоким способом добування тварин, практично не йдеться. Вражає правова й екологічна безграмотність і жадібність мисливців та рибалок, які розміщують на своїх сайтах інструкції з виготовлення капканів, пасток і їх використання для лову різних видів птахів і звірів, риби. Наприклад, якщо використанням зашморгів і пасток в Інтернеті присвячені сотні тисяч посилань, то є всього десять тисяч посилань на статті проти застосування цих браконьєрських знарядь.

Питання виготовлення і застосування капканів, пасток, зашморгів та ін. активно обговорюються на різних мисливських сайтах.

Про виготовлення своїми руками різних мисливських пасток та зашморгів докладно розповідається і на різних туристичних та язичницьких сайтах, присвячених виживанню туриста в природі. Причому деякі навіть пропонують рецепт варіння «пташиного клею». І зовсім не зазначається, що все це браконьєрські, заборонені законом снасті та способи лову.



Рис. 3.52. Лисисця потрапила у саморобний капкан

Окремо варто відзначити голуб'ятників, які в онлайн-просторі відкрито хваляться своїм досвідом знищення хижих птахів за допомогою капканів, пасток, щурячої отрути, розміщують на своїх сайтах фотографії убитих яструбів і соколів, а також різних пасток для лову пернатих хижаків.

Ще один тип сайтів, що підтримують біоксенофобію і пропагують браконьєрство, – це сайти садівників-городників, які виступають проти кротів, сліпишей, землерийок і всіляко рекламують і обговорюють використання різних кротолок, отрут проти кротів, які також заборонені в Україні.

Отже, в Інтернеті є величезна кількість (більше мільйона посилань) різних сайтів, які рекламують продаж, використання і виготовлення різних браконьєрських знарядь, що завдають величезної шкоди диким птахам, звірам і риbam, перш за все пасток, зашморгів, електровудок, волосінних сіток і капканів. Водночас лише незначна частина ресурсів роз'яснюють незаконність і шкоду від застосування цих браконьєрських знарядь. У результаті в інтернетному просторі зберігається негативний баланс інформації, що посилює пропаганду браконьєрства й спричиняє активний продаж та виготовлення браконьєрських знарядь.

Також екологічні та зооохоронні організації, на жаль, практично не звертають уваги на боротьбу з браконьєрськими знаряддями лову. Таке ставлення до цієї проблеми з боку громадських організацій природоохоронного спрямування пояснюється їх дуже слабкою обізнаністю з цього питання. Як правило, до них входять міські жителі, які не мають біологічної освіти і дуже рідко бувають у дикій природі, не цікавляться темою захисту диких тварин.

У результаті величезна кількість диких звірів, птахів і риб знищується браконьєрами найжорстокішими способами (навіть приблизну кількість загинувших представників фауни неможливо підрахувати).

Маючи величезну перевагу в Інтернеті за кількістю сайтів, які рекламують браконьєрське спорядження (щодо електровудок це відношення 17,7:1), виробники браконьєрських знарядь вдало маніпулюють громадською думкою. Наприклад, на багатьох сайтах, що рекламують електровудки, поміщається неправдива інформація, що нібито електровудочка не шкідлива для природи.

Одноразові статті на сайтах проти капканів та інших браконьєрських знарядь несуттєво впливають на ситуацію. Необхідні масові інтернетні кампанії в тривалому періоді часу.

З метою боротьби з популяризацією браконьєрства в Інтернеті треба:

– громадським екологічним і зооохоронним організаціям розміщувати на своїх сайтах інформацію про шкоду, заборону й боротьбу з капканами, сітками, пастками та іншими браконьєрськими снастями. Потрібно домогтися, щоб такої інформації в Інтернеті було більше, ніж реклами браконьєрського знаряддя;

– звертатися до адміністрації сайтів з вимогою видалення реклами браконьєрських знарядь лову. Незважаючи на певну рутину цієї роботи, вона дуже важлива й ефективна.

Наприклад, керівник Громади рибалок України А. Неліпа за місяць домігся зняття інформації про продаж електровудок на 20 сайтах. Деякі адміністратори сайтів нерідко знімають таку рекламу або ставлять автофільтри на ключові слова типу «капкан», «електровудочка».

- створювати спеціалізовані сайти або сторінки на сайтах, спрямовані проти виготовлення, продажу і застосування браконьєрських знарядь лову;
- складати й поширювати чорний список сайтів, які рекламують браконьєрські знаряддя, і закликати надсилати до них листи-протести.

Шановний адміністраторе реєстратора і хостинг-провайдера
(Шановний адміністраторе сайту)

Вами зареєстрований і підтримується хостинг домену

На цьому сайті розташовані фотографії, відеоролики і текстовий контент, що рекламує заборонені браконьєрські знаряддя лову диких тварин – капкани, кротоловки, електровудки,

Застосування, продаж, зберігання, імпорт, використання їх заборонено Законом України «Про внесення змін до Закону України «Про тваринний світ» (щодо посилення заходів по боротьбі з браконьєрством) від 12 травня 2011 р. Їх реклама є також порушенням Закону України «Про захист тварин від жорстокого поводження» від 21 лютого 2006 року, стаття 5 якого забороняє пропаганду жорстокого поводження з тваринами. Усе це також є грубим порушенням ст. 8 Закону України «Про рекламу», яка забороняє рекламувати товари, обіг яких і використання в Україні заборонено, – до таких товарів належать капкани, електровудки, волосінні сітки, кротоловки, пастки й отрути для диких тварин, у тому числі кротів і землерийок.

Просимо вас офіційно поінформувати адміністраторів сайту про кримінальну та адміністративну відповідальність за поширення вищевказаних матеріалів на сайті. (Просимо адміністратора сайту зняти рекламу браконьєрських товарів із цього сайту).

Про вжиті заходи просимо повідомити. В іншому випадку, на підставі зазначених Законів, ми будемо змушені звернутися до прокуратури.

Дата

Підпис

ПІБ

**Рис. 3.53. Зразок листа провайдерам
про вилучення незаконної реклами браконьєрських засобів**

БОРОТЬБА З НЕЗАКОННИМ ПРОДАЖЕМ БРАКОНЬЄРСЬКИХ ЗНАРЯДЬ У МІСЦЯХ ТОРГІВЛІ

У 2006 р. уперше в Україні розпочалася комплексна і тривала кампанія з боротьби з продажем браконьєрських сіток на ринках України. Організатором її виступив Київський еколого-культурний центр. У 2008 р. до кампанії приєдналася Громада рибалок України.

Прийняття Закону України «Про внесення змін до Закону України «Про тваринний світ» про посилення заходів по боротьбі з браконьєрством», який забороняє, зокрема, виготовлення, продаж і ввезення в Україну браконьєрських снастей – капканів, волосінних сіток, кротолок, отрут, електровудок, колючих знарядь лову і т.п., поклало початок якісно новому етапу кампанії з припинення продажу на ринках не тільки сіток, але і всіх інших заборонених знарядь лову. Особливу увагу представники громадських природоохоронних організацій та громадські інспектори з охорони довкілля звернули на головні ринки всіх 25 обласних міст України. До кампанії долучилися, окрім Київського еколого-культурного центру та Громади рибалок України, також Дніпропетровське відділення Всеукраїнської екологічної ліги, Асоціація зоозахисних організацій України (представники з Одеси, Ужгорода, Києва та Сум), Дружина охорони природи «Зелене Майбутнє», Дружина охорони природи «Зелена Таврида», харківське громадське об'єднання «Зелений Фронт». У результаті протягом півроку було вперше в Україні обстежено всі великі ринки всіх 25 обласних міст України, а також безліч районних ринків.

За підсумками перевірок виявлено, що в другій половині 2011 р. на всіх обласних і районних ринках України продавалося близько 3-4 тисяч капканів, 2 тисяч кротолок, 10-20 тисяч сіток, 2 тонни отрут проти кротів, 300-400 драчів, 100 зашморгів і кілька десятків електровудок і пасток для тварин. При цьому



Рис. 3.54. Продавець риболовних сіток на столичному ринку

більше половини браконьєрських снастей зосереджено на центральних ринках обласних центрів України.

Варто зазначити, що сітки на ринках, як правило, продаються підпільно, за винятком Миколаєва, Донецька, Полтави, Запоріжжя, Луганська, де вони продавалися майже відкрито. При цьому на ринках у Миколаєві, Вінниці та Запоріжжі розміщені оголошення про продаж і виготовлення сіток під замовлення. Капкани, кротоловки, драчі, зашморги, отрути проти кротів на ринках продаються відкрито. Ринкові торговці добре знають, що сіті продавати заборонено та за їх продаж накладається штраф. Що стосується капканів, то про заборону їх продажу знає приблизно одна четверта опитаних продавців. Про заборону продажу кротоловок, драчів, зашморгів і отрут проти кротів не знає ніхто.

Дуже важливим і позитивним підсумком кампанії щодо заборони продажу браконьєрських снастей є те, що на всіх трьох найбільших українських оптових ринках (Одеса, Харків та Хмельницький) продаж сіток значно скоротився – до 3-5 підпільних місць, причому на одеському ринку «7 кілометр» на дверях рибальських магазинчиків навіть розміщені оголошення «Сіток немає» (це при тому, що нещодавно ці ринки буквально були переповнені китайськими сітками). Завдяки зусиллям громадських організацій природоохоронного спрямування практично припинено продаж сіток у Києві, де нещодавно сітки відкрито продавалися на більш ніж 20 ринках.

Уже до кінця 2011 р. ринкові торговці почали скаржитися на гострий дефіцит китайських сіток (завдяки Закону митниці зупинила провезення сіток з Китаю через Одеський порт, куди ще 2 роки тому вони завозилися контейнерами). Зараз продавці розпродають китайські сітки зі своїх старих запасів. Саморобні українські сітки ніхто практично не продає, оскільки вони мають набагато вищу собівартість (від 25 грн коштує 10-метрова китайська сітка-доріжка, такої само довжини українська сітка коштує 200-300 грн).

Щодо капканів і кротоловок, то єдиним оптовим ринком, де вони масово продавалися, був Барабашовський ринок у Харкові. Після перевірок громадськими інспекторами з охорони довкілля та рейдів поліції деякі продавці капканів на ринках інших міст стали скаржитися на те, що в Харкові капкани перестали виробляти і продавати (за деякими даними, капкани ще підпільно виготовляються в Києві та Івано-Франківську).

Завезення отрут проти кротів імпортного виробництва «Фюштпатрон» з Угорщини, а також «Кротобой» та «Анти-кріт» з Росії тепер також припинено українською митницею. Однак поки залишається в продажу отрута «Кротомор», що підпільно виготовляється в Україні, імовірно, у Києві або Рівному.

Отож з метою боротьби з незаконним продажем браконьєрських знарядь на ринках та у спеціалізованих магазинах треба:

– звертатися в поліцію і вимагати покарання порушників-торговців за ст. 159 КУпАП (порушення правил торгівлі на ринках), а також в Держекоінспекцію або

рибінспекцію (якщо продаються сітки), вимагаючи притягнення порушників до відповідальності за ст. 85-1 Адміністративного кодексу України (виготовлення або збут заборонених знарядь добування тваринного або рослинного світу). Не буде зайвим також і звернення в прокуратуру і в міську адміністрацію;

– варто домагатися, щоб на ринках, у мисливських і фермерських магазинах були розміщені оголошення з цитатами із Закону України «Про внесення змін до закону України «Про Тваринний світ» (відносно посилення заходів по боротьбі з браконьєрством)» від 12.05.2011 р. № 3325 – VI;

– проводити акції, спрямовані проти продажу капканів, волосінних сіток у магазинах і на ринках з подальшим їх висвітленням в Інтернеті і на своїх ресурсах. Це дуже важливо, щоб налякати найактивніших постачальників браконьєрських знарядь.

3.6. БОРОТЬБА З НЕЗАКОННИМ ФОТОГРАФУВАННЯМ ДИКИХ ТВАРИН

Боротьба з незаконною торгівлею, контрабандою і комерційним фотографуванням диких тварин у м. Києві розпочалася з 2004 р. Громадськими інспекторами з охорони довкілля спільно з поліцією й Держекоінспекцією систематично проводилися рейди-перевірки на Куренівському зооринку, у результаті чого незаконна торгівля дикими співочими птахами, а також іншими дикими тваринами, практично припинена.

8 червня 2007 р. мером Києва Л. Черновецьким було підписано розпорядження № 678, що фактично забороняє комерційне фотографування з дикими тваринами.



Рис. 3.55. Контрабанда соколів, затримана в аеропорту Бориспіль



Рис. 3.56. Дикі тварини, що використовують фотографи

Боротьба з незаконним фотографуванням диких тварин передбачає проведення рейдів-перевірок, висвітлення проблематики у ЗМІ, оформлення відповідної документації.

Комерційні фотографи дуже негуманно та жорстоко поводяться з дикими тваринами – крокодилам замотують скотчем пащу, нічні сови сліпнуть на сонці, зміям виривають зуби, мавпи взимку гинуть від пневмонії, білок тримають на прив'язі. Тварини, що потрапили в рабство до фотографів, постійно страждають від голоду і спраги, їх б'ють, годують психотропними речовинами, утримують у жахливих умовах на горищах і в підвалах. Крім цього дикі тварини не щеплені і становлять небезпеку для тих, хто фотографується з ними. Наприклад, тільки в Криму від укусів мавп кожен сезон страждали до 300 осіб. Більш того, усі тварини, як з'ясувалося, придбані фотографами контрабандним шляхом.

У 2007 році в м. Київ було організовано прес-конференції для ЗМІ з питань негуманного поводження з дикими тваринами, яких використовують для фотографування. Громадські інспектори з охорони довкілля спільно з працівниками міліції і КП «Центр ідентифікації тварин» провели серію рейдів-перевірок. У результаті до вересня 2007 р. комерційна фотозйомка з дикими тваринами на вулицях Києва практично припинена.

Тоді ж Київський еколого-культурний центр звернувся з листами до голів 35 міськадміністрацій (усіх кримських міст і ряду інших приморських міст – Одеси, Миколаєва, Маріуполя, Бердянська, Мелітополя та ін.) з проханням прийняти, як у Києві, розпорядження про заборону комерційної фотозйомки з дикими тваринами. У 2007 р., крім Києва, ще 3 міста України прийняли такі розпорядження – Алупка (09.07.2007 р.), Ялта (21.05.2007 р.) та Феодосія (31.08.2007 р.). Наступного року рішення про заборону фотографування з дикими тваринами було прийнято Верховною Радою АР Крим (19.03.2008 р.). Через кілька років подібне рішення було також прийнято в Одесі.

На жаль, випадки комерційного фотографування з дикими тваринами все ж трапляються як у великих містах, так і в невеликих курортних містечках на узбережжі Чорного і Азовського морів, а також у Карпатах.

Якщо громадський інспектор з охорони довкілля виявив комерційного фотографа з дикими тваринами, він складає протокол про адміністративне правопорушення відповідно до статті 88-1 КУпАП. Також порушника потрібно сфотографувати і негайно направити звернення за цим фактом у місцеве відділення поліції та територіальний орган Держекоінспекції. Зразки листів наведені нижче.

Начальникові
Головного управління
Національної поліції у м. Києві,
полковнику поліції
Крищенку А.Є.

Звернення

Повідомляємо вам, що нами на території площі Майдан Незалежності, території вулиці Хрещатик, зокрема біля виходу зі ст. м. Хрещатик, виявлено невідомих осіб, що пропонують незаконні фотопослуги з хижими птахами.

Роз'яснюємо, що така діяльність не тільки небезпечна для людей (можливість зараження людей тропічними хворобами, зокрема через укуси), але й суперечить чинному законодавству, зокрема ст. 7 Закону України «Про Тваринний світ», згідно з якою у власників диких тварин повинні бути документи на тварин, але цих документів немає. Вказане правопорушення карається згідно зі статтями 164 КУпАП «Порушення порядку провадження господарської діяльності» та 88-1 КУпАП «Порушення порядку придбання чи збуту об'єктів тваринного або рослинного світу, правил утримання диких тварин у неволі або в напіввільних умовах».

Зважаючи на вищевикладене, просимо вас ужити рішучих заходів з припинення цих порушень та скласти на порушників протоколи про адміністративні порушення за цими статтями з вилученням тварин до рішення суду. Тварин рекомендуємо передавати в Київський зоопарк.

Про вжиті заходи просимо повідомити.

З повагою
Директор КЕКЦ,
заслужений природоохоронець України
Борейко В.Є
11.08.2017 р.

Рис. 3.57. Зразок звернення до поліції з приводу незаконного фотографування з дикими тваринами

Начальникові
Державної екологічної інспекції
в м. Києві
Павленку В.В.
ПІБ, що
мешкає за адресою: ...
конт. тел.: ...

Повідомляю вам, що мною на території площі Майдан Незалежності, території вулиці Хрещатик, зокрема біля виходу зі ст. м. Хрещатик, виявлено невідомих осіб, що пропонують незаконні фотопослуги з хижими птахами.

Така діяльність не тільки небезпечна для людей (можливість зараження людей тропічними хворобами, зокрема через укуси), але й суперечить чинному законодавству, зокрема ст. 7 Закону України «Про Тваринний світ», згідно з якою у власників диких тварин повинні бути документи на тварин, але таких документів немає. Вказане правопорушення карається згідно зі статтями 164 КУпАП «Порушення порядку провадження господарської діяльності» та 88-1 КУпАП «Порушення порядку придбання чи збуту об'єктів тваринного або рослинного світу, правил утримання диких тварин у неволі або в напіввільних умовах».

Це порушує мої екологічні права, гарантовані мені ст. 50 Конституції України. Зважаючи на вищевикладене, прошу вас ужити рішучих заходів з припинення цих порушень та скласти на порушників протоколи про адміністративні порушення за цими статтями з вилученням тварин до рішення суду. Тварин рекомендую передавати в Київський зоопарк.

Про вжиті заходи прошу мені повідомити.

Дата (підпис) ПІБ

Рис. 3.58. Зразок звернення до Держекоінспекції з приводу незаконного фотографування з дикими тваринами

3.7. СТВОРЕННЯ ОХОРОННИХ ЗОН НАВКОЛО ГНІЗД РІДКІСНИХ ВИДІВ ПТАХІВ

За даними громадських організацій природоохоронного спрямування, на сьогодні від проведення санітарних та інших рубок, а також розчищення лісу від захаращеності, страждає 122 види флори і фауни, занесених до Червоної книги України, а саме 89 видів фауни і 33 види флори, а також 119 видів тварин, занесених до списку Бернської конвенції³.

Під час збору мертвої деревини та вирубування дерев знищуються місця проживання рідкісних тварин і рослин, гнізда й токовища птахів, притулки кажанів, місця зимівлі рідкісних змій і тритонів, місця проживання та розмноження рідкісних жуків, молюсків, місця зростання рідкісних рослин. Наприклад, багато видів хижих птахів, у т.ч. чорний лелека, десятки років використовують одне і те саме гніздо (гніздовий консерватизм). Якщо під час рубок дерево з гніздом на ньому знищено, то це призводить до втрати сприятливого місця для розмноження птахів. Також більшість тварин (птахи та звірі) дуже негативно реагують, коли, наприклад, по сусідству з ними проходять рубки, – птахи залишають гнізда або токовища. У Поліському заповіднику і в Шацькому національному парку зафіксовані випадки загибелі гнізд чорного лелеки через проведення санітарних рубок. У 2008 р. Українським товариством охорони птахів було виявлено в лісах північної частини Київської області 11 гнізд хижих птахів, з яких через 8 років залишилася одна третина. Усі інші гнізда були знищені суцільними рубками.



Рис. 3.59. Лелека чорний (*Ciconia nigra*).
Дорослий птах на гнізді
(фото А. Бокотей)



Рис. 3.60. Пташеня чорного лелеки
(фото А. Бокотей)

³ Конвенція про охорону дикої флори та фауни і природних середовищ існування в Європі

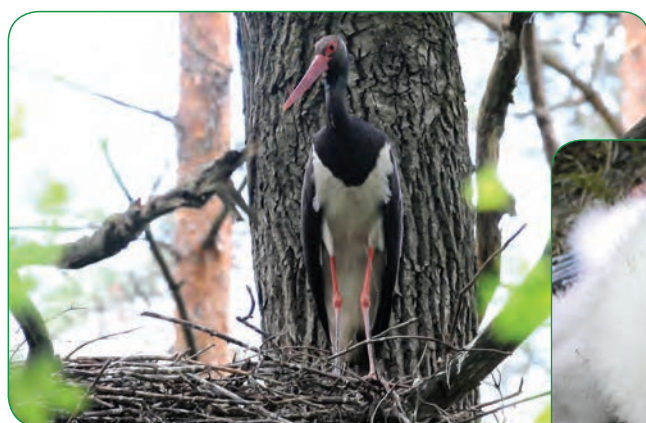
Також лісогосподарська діяльність створює серйозні проблеми для рідкісних видів рослин і грибів. Рубки лісу, трелювання лісу по лісовій підстилці, збір хмизу не тільки знищують місця зростання багатьох видів пролісків, орхідей та інших рідкісних рослин, а й непрямим шляхом спричиняють їх винищення – через зміни освітленості, вологості або загибелі мікоризи на ділянках лісу. Так, спостереження показали, що рубка і трелювання лісу в заказнику Любочівський на півдні Київської області призвели до значного скорочення чисельності підсніжника звичайного. У районі гори Купол у національному парку Голосіївський і в регіональному ландшафтному парку Лиса гора велосипедистами були частково знищені популяції орхідей і первоцвітів. У Поліському заповіднику санітарні рубки лісу негативно впливають на червонокнижні дифазіаструм і гудайєру повзучу.

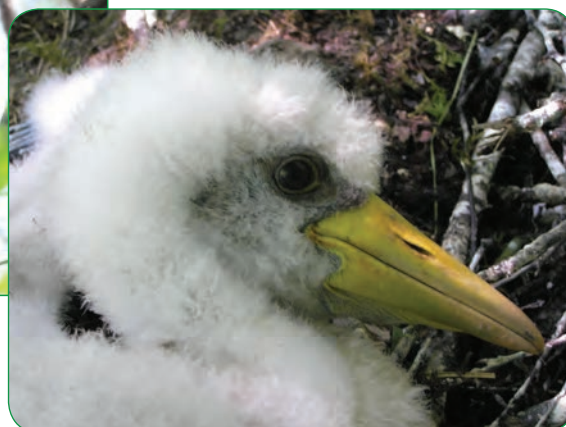

Рис. 3.61. Підсніжник звичайний, підсніжник білосніжний (*Galanthus nivalis*) — рослина родини Амарилісових (*Amaryllidaceae*)



Рис. 3.62. Зозулині сльози яйцеподібні (*Listera ovata* або *Neottia ovata*) — рослина родини Орхідні або Зозулинцеві (*Orchidaceae*)



Рис. 3.63. Дифазіаструм або зелениця (*Diphysastrum*) — рід плауноподібних рослин родини Плаунові (*Lycopodiaceae*)



Рис. 3.64. Гудієра повзуча (*Goodyera repens*) — рослина родини Орхідні або Зозулинцеві (*Orchidaceae*)

ників та регіональних природних парків відбуваються лісгосподарські заходи (рубки лісу, збір хмизу і т.д.), там перш за все повинні створюватися охоронні зони навколо місць проживання, зростання, розмноження і зимівлі рідкісних видів. Інакше забезпечення охорони багатьох рідкісних видів флори і фауни в рекреаційних і господарських зонах цих категорій ПЗФ є неможливим. Подібні охоронні зони також повинні створюватися і в лісгосподарських лісах, що не належать до ПЗФ. Створити охоронну зону для захисту гнізда рідкісного виду птахів набагато простіше, ніж організувати там заказник.

Світовий досвід охорони рідкісних видів флори і фауни показує, що дуже ефективним способом є створення охоронних зон, наприклад навколо гнізд рідкісних птахів (хижі птахи, чорний лелека). В охоронній зоні забороняється проведення будь-яких рубок, прохід людей і т.п.

У Швеції охоронні зони з заборною рубки радіусом 200 м створені навколо гнізд орлана-білохвоста.

У Польщі авторами ідеї створення охоронних зон виступили орнітологи з Комітету охорони орлів. Перші охоронні зони там були створені в 1983 р. розпорядженням міністра охорони навколишнього середовища. Процедура створення таких зон затверджена у 2014 р. розпорядженням Міністерства охорони навколишнього середовища Польщі, тобто має юридичну основу. Зокрема, на 2008 р. у Польщі налічувалося 826 охоронних зон для гнізд малого підорлика, 743 зони для гнізд орлана-білохвоста, 686 зон для гнізд чорного лелеки, 184 зони для гнізд червоного шуліки, 86 охоронних зон для токовищ тетерева, по 50 охоронних зон для гнізд пугача і скопи, 34 зони для токовищ глухаря, 21 зона для гнізд беркута, по 2 охоронні зони для гнізд сизоворонки і зміїда. В охоронних зонах гніздиться 30-40% польської популяції червоної шуліки і пугача, а також близько 70% популяції орлана-білохвоста. Як вважають польські орнітологи, охоронні зони показали дуже високу ефективність. Майже всі види хижих птахів (крім скопи), біля гнізд яких створені охоронні зони, а також чорний лелека і пугач збільшують свою чисельність. Найбільший результат спостерігається в орлана-білохвоста. Його чисельність зростає з 230 птахів в 1994 р. до 700 у 2008 р.

Санітарні правила в лісах України передбачають створення охоронних зон навколо гнізд червонокнижних хижих птахів радіусом 500 м, для чорного лелеки – 1000 м. І навколо токовищ глухарів і тетеревів – 300 м.

Згідно з наказом Мінприроди від 29.12.2016 № 557 «Про додаткові заходи відносно збереження рідкісних та зникаючих видів тварин і рослин» було створено охоронні зони навколо місць проживання 80 видів рідкісних рослин і 80 видів рідкісних тварин у національних парках і біосферних заповідниках. Проект наказу був розроблений за участю громадських організацій природоохоронного спрямування. Також Держлісагентство України видало наказ від 20 січня 2017 р. «Про створення охоронних зон навколо місць проживання рідкісних видів тварин і рослин».

Станом на 01.09.2017 р. охоронні зони навколо місць проживання рідкісних видів флори і фауни, за сприяння Київського еколого-культурного центру,

Українського товариства охорони птахів і ЕкоПраво-Київ, створили 5 обласних управлінь лісового та мисливського господарства (з 22), 1 біосферний заповідник (Карпатський), 1 регіональний ландшафтний парк (Міжрічинський), 3 нацпарки системи Держлісагентства України (з 6), 35 нацпарків системи Мінприроди України (з 37), 1 лісова дослідна станція (Боярська), 28 лісгоспів (з 270).

У результаті створено 2728 охоронних зон, у тому числі для рідкісних видів рослин – 973 зони, для рідкісних видів тварин – 1755 зон, у тому числі для птахів – 1241 зона.

При цьому, якщо взяти за основу розрахунків дані про чисельність рідкісних видів птахів з Червоної книги України, то виходить, що охоронними зонами взято під захист 40-50% місць гніздування чорного лелеки, 25-30% орлана-білохвоста, 5-10% змієїда. Охоронні зони також захищають гнізда пугача, малого і великого подорлика, короткохвостого дятла, інших рідкісних видів птахів, токовища глухарів і тетеруків.

Проте цього недостатньо. Тому природоохоронна громадськість може зробити свій внесок для створення охоронних зон навколо гнізд рідкісних видів птахів. Для цього спочатку потрібно провести польові дослідження на території конкретного лісгоспу. До цих досліджень обов'язково потрібно залучити орнітологів, щоб вони змогли професійно встановити, який вид птахів оселився в знайденому гнізді і чи належить він до рідкісних видів. Потім, за матеріалами польових досліджень, готується звіт, який передається керівництву лісгоспу, де були поведені дослідження. Якщо керівництво цього лісгоспу підтримує ідею створення охоронних зон, готується проект наказу директора лісгоспу. У цьому наказі повинен бути визначений чіткий перелік виділів і кварталів лісництва, на яких утворюються охоронні зони, а також перераховані лісгосподарські заходи, заборонені в цій охоронній зоні (рубки, збір мертвої деревини, меліорація, рекреація і т.п.).

Такі охоронні зони обов'язково повинні бути створені в рекреаційних і господарських зонах усіх лісових національних парків (їх зараз близько 30) і біосферних Карпатському і Чорнобильському заповідниках, а також у рекреаційних і господарських зонах лісових регіональних природних парків (оскільки там ведеться лісгосподарська діяльність).

Розташування охоронних зон для рідкісних видів флори і фауни в національних парках, біосферних заповідниках і регіональних ландшафтних парках треба вносити в Проекти організації території цих об'єктів ПЗФ.

Дуже важливо створювати охоронні зони також і у звичайних комерційних лісгоспах. Розташування охоронних зон у комерційних лісгоспах вносять у матеріали безперервного лісовпорядкування земель лісового фонду, які оновлюються щороку.

Бажано створення охоронних зон затверджувати наказами директорів національних парків, регіональних ландшафтних парків, біосферних заповідників, а в комерційних лісах – наказами директорів лісгоспів або керівників облуправлінь лісового господарства. В охоронних зонах повинні бути заборонені всі види рубок,

збір мертвої деревини, лісокультурна діяльність (посадки лісу), а також їх відвідування людьми.

Хижі птахи і чорний лелека, як правило, протягом десятків років використовують для гніздування кілька гнізд і заселяють їх по черзі. Тому, якщо гніздо чорного лелеки або хижого птаха в цьому році було порожнє, його все одно потрібно брати під охорону. На відміну від гнізд хижих птахів і чорного лелеки, які добре видно на деревах і де вони знаходяться десятиліттями на одному дереві, гнізда сірого журавля знайти дуже важко, оскільки вони розташовуються на землі серед високої трави, а на наступний рік журавлі можуть звити гніздо на новому місці. Тому треба виділяти в охоронну зону безпосередньо місце гніздування сірих журавлів, де можуть потенційно перебувати їх гнізда (як правило, пари журавлів влаштовують гніздо один від одного на відстані більше одного км), для чого проводиться схематичне коло, у середину якого вносять усі потенційні гнізда сірого журавля. А від кордону цього кола додається на північ, південь, захід і схід по 500 м відповідної охоронної зони.

Токовища глухарів і тетеруків можуть перебувати на галявинах, старих вирубах, на узліссі і займати площу близько 100 м на 100 м. Місця токовищ у глухарів і тетеруків постійні протягом багатьох років. У глухарів по краях токовища нерідко розташовуються і гнізда. Тому під охорону береться вся площа токовища, яка також обмежується умовним колом, від кордонів якого на південь, північ, захід і схід додається по 300 м охоронної зони. Токовища тетеруків і глухарів знищуються не тільки через рубки, але і шляхом заростання лісом, тому на них повинні бути заборонені всі лісокультурні роботи (посадка лісу).

За таким само принципом виділяються й беруться під охорону місця проживання, розмноження, зимівлі рідкісних молюсків, комах, амфібій і рептилій, ссавців, рослин, грибів, лишайників, а також колонії колпиць і короваєк. По краях їх місць проживання, що взяті під охорону, додаються ще й охоронні зони рекомендованих розмірів. По межах охоронних зон встановлюються аншлаги.

Що стосується охоронних зон навколо гнізд рідкісних хижих птахів, сов, чорного лелеки, дятлів, гоголя, голуба-синяка, сизоворонки, червоноголового королька та сірого сорокопуда, то охоронні зони рекомендованих розмірів виділяються безпосередньо навколо гнізда.

ДЖЕРЕЛА ІНФОРМАЦІЇ

1. Офіційний сайт Державної екологічної інспекції України. Електронний ресурс. – Режим доступу: (<http://dei.gov.ua/>)
2. Закон України «Про охорону навколишнього природного середовища».
3. Закон України «Про охорону атмосферного повітря»
4. Кодекс цивільного захисту України
5. Земельний кодекс України
6. Водний кодекс України
7. Закон України «Про оцінку впливу на довкілля»
8. Закон України «Про прийняття за основу проекту Закону України про стратегічну екологічну оцінку»
9. Закон України «Про місцеве самоврядування в Україні»
10. Закон України «Про екологічний аудит»
11. Положення про громадських інспекторів з охорони довкілля, затверджене Наказом Мінприроди від 27.02.2002 № 88, зареєстровано в Мін'юсті 20.03.2002 № 276/6564
12. Наказ Мінприроди України «Про затвердження Уніфікованої форми акта, що складається за результатом проведення планового (позапланового) заходу державного нагляду (контролю) щодо додержання суб'єктом господарювання вимог законодавства у сфері охорони навколишнього природного середовища, раціонального використання, відтворення і охорони природних ресурсів» від 09.08.2017 № 303, зареєстровано в Міністерстві юстиції України 23.10.2017 № 1289/31157
13. Правила любительського і спортивного рибальства, затверджено наказом Державного комітету рибного господарства України 15.02.99 № 19.
14. Правила поліпшення якісного складу лісів, затверджено Постановою Кабміна України від 12.05.2007 р. – № 724.
15. Санітарні правила в лісах України, затверджено Постановою Кабміна України від 12.05.2007 р. – № 724.
16. Борейко В.Е., Левина Г.Н. Санитарные рубки в объектах ПЗФ. Экологический вред и противозаконный вид деятельности. – К.: КЭКЦ, 2016. – 132 с.
17. Бринчук М.М. Экологическое право: Учебник – М.: Юристъ, 2003. – С. 352.
18. Гетьман А.П., Шульга М.В. Екологічне право України: Підручник. – Х., Право. – 1. – 385 с. / Електронний ресурс. – Режим доступу: (http://ebk.net.ua/Book/law/get-man_ekoru/zmist.htm).
19. Головкін О.В. Екологічний контроль та нагляд в Україні: монографія / О.В. Головкін. – ТОВ «Друкарня Рута». – Кам'янець-Подільський. – 2014. – 440 с.
20. Головкін О.В. Організаційно-правові засади державного контролю і нагляду у галузі охорони довкілля України: монографія / О.В. Головкін. – Київ: Інститут законодавчих передбачень і правової експертизи, 2010. – Кам'янець-Подільський: ПП «Видавництво «Оіюм», 2011. – 424 с.
21. Гулак Н.В. Реализация государственного экологического контроля в правовом государстве // Государство и право: теория и практика. – 2006. – № 3. – С. 121.

22. Костров М.М., Бондар О.І., Солодкий В.Д. Помічник екологічного інспектора. – Київ, Державна екологічна академія, 2009. – 192 с.
23. Деркач А.Л. Контроль у галузі забезпечення ядерної та радіаційної безпеки: призначення, основні риси, природа // Держава і право: Зб. наук. праць. – Вип. 31. – К.: Ін-т держави і права ім. В. М. Корецького НАН України, 2). – С. 356.
24. Завадзка Д., 2013, Охранные зоны и другие подходы к сохранению местообитаний редких видов в Польше, Институт лесных наук Университет в Лодзи http://old.greenlogic.by/content/files/Biodiversity/Seminar_21-23.03.13/Oxrannye_zony_i_drugie_podxody_k_soxraneniyu_mestoobitanij_redkix_vidov_v_Polshe.pdf
25. Новая кампания КЭКЦ «Нет рубкам леса объектах ПЗФ». – http://ecoethics.ru/novaya_kampaniva_kekts_net_rubkam_lesa_v_zapovednikah_i_natsionalnih_parkah_3/
26. Порядок денний асоціації Україна – ЄС як частина підготовки Угоди про асоціацію. Результати громадського моніторингу у 2010-2011 роках / Укр. незалеж. центр політ. дослідж.: за заг. ред. Ю. Тищенко. – К.: Агентство «Україна», 2012. – 108 с.
27. Правові засади діяльності громадських інспекторів з охорони довкілля. Консультація МБО «Екологія – Право – Людина» [Електронний ресурс]. Режим доступу: <http://epl.org.ua/environment/pravovi-zasady-diialnosti-hromadskykh-inspektoriv-z-okhorony-dovkillia/>
28. «Проекты законів по СЕО і ОВД – попередження забруднення та євроінтеграція» Європейська інтеграція у сфері екологічної оцінки: ОВД та СЕО. Видання здійснене проектом технічної допомоги «Підтримка України в апроксимації законодавства ЄС у сфері навколишнього середовища», який фінансується Європейським Союзом, Київ, 2016.
29. Публікація «Зоологічна підкомісія Національної комісії з питань Червоної книги України проголосувала за внесення лося до Червоної книги» / електронний ресурс. Режим доступу: <http://www.zhiva-planeta.org.ua/novyny/450-new.html>
30. Теорія держави і права: Навч. посіб. / А.М. Колодій, В.В. Копейчиков, С.Л. Лисенков та ін.; За заг. ред. С.Л. Лисенкова, В.В. Копейчикова. – К.: Юрінком Інтер, 2002. – С. 200.
31. Федоровська О.Б. Право на екологічну інформацію // Юридична Україна. – 2003. – № 7. – С. 40-43.
32. Федоровська О.Б. Правове забезпечення громадського екологічного контролю в Україні: автореферат дис. канд. юрид. наук: 12.00.06 / Ін-т держави і права ім. В.М. Корецького НАН України. – К., 2007. – С. 4.
33. Федоровська О.Б. Діяльність громадських інспекторів з охорони довкілля: проблеми правового регулювання // Держава і право: Зб. наук. пр. – Вип. 31. – К.: Ін-т держави і права ім. В.М. Корецького НАН України, 2006. – С. 367-373.
34. Федоровська О.Б. Проблеми юридичної відповідальності за порушення законодавства про громадський контроль в галузі охорони довкілля // Юридична Україна. – № 5. – 2006. – С. 73-77.
35. Хом'яченко С.І. Правові засади екологічного контролю за використанням та охороною надр: автореф. дис. канд. юрид. наук. – К., 2009.

Общественный экологический контроль : пособие для общественных инспекторов по охране окружающей среды / С.В. Берзина, В.Е. Борейко, Г.С. Бузан ; под общ. ред. И.О. Яковлева. – К. : Институт экологического управления и сбалансированного природопользования, 2017. – 150 с. (Библиотека экологических знаний)

ISBN 978-966-916-458-2

Это пособие раскрывает аспекты правового регулирования системы общественного экологического контроля, нормативно-правовую базу деятельности общественных инспекторов по охране окружающей среды, а также осуществление контроля общественными организациями природоохранного направления. Значительное внимание обращено на практические аспекты и примеры осуществления общественного экологического контроля по разным направлениям: борьба с загрязнением окружающей среды и незаконным оборотом объектов флоры и фауны, с незаконными рубками леса, с рыбным и охотничьим браконьерством и тому подобное.

Содержит рисунки и ссылки на дополнительные источники информации.

Пособие предназначено для общественных инспекторов по охране окружающей среды, для представителей органов власти, общественных организаций, экологов, преподавателей и студентов вузов, средств массовой информации и широкого круга читателей, заинтересованных в вопросах сохранения окружающей среды.

УДК 352.07:502.35(07)

ISBN 978-966-916-458-2

© ГЭА последипломного образования и управления, 2017

Public Environmental Control : Manual for Public Environmental Inspectors / S.V. Berzina, V.E. Boreyko, G.S. Buzan ; edied by I.O. Yakovlev. – K. : Institute for Environmental Management and Sustainable Use, 2017. – 150 p. (Environmental knowledge library)

ISBN 978-966-916-458-2

The Manual outlines the aspects of the legal regulation of the system of public environmental control by environmental NGOs and the activities of public environmental inspectors; considerable attention is paid to practical aspects and examples of public environmental monitoring in various areas: combating environmental pollution and trafficking in flora and fauna, forest felling, poaching, etc. The Manual contains drawings and links to additional sources of information.

The manual is intended for public environmental inspectors, civil servants, environmentalists, teachers, students, civil society institutions, the media and a wide range of readers interested in environmental issues.

UDC 352.07:502.35(07)

ISBN 978-966-916-458-2

© SEA of Postgraduate Education and Management, 2017

Бібліотека екологічних знань

ГРОМАДСЬКИЙ ЕКОЛОГІЧНИЙ КОНТРОЛЬ

Посібник для громадських інспекторів
з охорони довкілля

Українською мовою

Верстка – Н.М. Ковальчук

Підписано до друку 15.12.2017. Формат 60x84/8.
Папір офсетний. Гарнітура Arimo. Цифровий друк.
Умовно-друк. арк. 17,44. Тираж 500. Замовлення № 0118-14.
Віддруковано з готового оригінал-макета.

Видавництво і друкарня – Видавничий дім «Гельветика»
73034, м. Херсон, вул. Паровозна, 46-а, офіс 105
Телефон +38 (0552) 39 95 80
E-mail: mailbox@helvetica.com.ua
Свідоцтво суб'єкта видавничої справи
ДК № 4392 від 20.08.2012 р.